

BEDIENUNGSANLEITUNG

Personal Computer

Modell-Nr.: **CF-31**-Serie



Inhalt

Erste Schritte

Einführung	2
Read-Me-First-Dokument..... (Vorsichtsmaßnahmen)	3
Beschreibung der Komponenten	10
Erste Inbetriebnahme	13

Erste Schritte

Nützliche Informationen

Online-Handbuch.....	19
Handhabung und Wartung	20
Neuinstallieren von Software.....	22

Nützliche Informationen

Problemlösung

Problembehebung (Grundlagen).....	25
-----------------------------------	----

Problemlösung

Anhang

LIMITED USE LICENSE AGREEMENT	30
LIMITED USE LIZENZVEREINBARUNG.....	31
Spezifikationen	32
Beschränkte Standardgarantie.....	35





Anhang

Weitere Informationen zu dem Computer finden Sie im Online-Handbuch. Informationen zum Aufrufen des Online-Handbuchs finden Sie unter → Seite 19 "Online-Handbuch"

Einführung

Vielen Dank, dass Sie sich für ein Produkt von Panasonic entschieden haben. Um optimale Leistung und Sicherheit zu erhalten, lesen Sie diese Anleitung gründlich durch.

■ Begriffe und Abbildungen in dieser Anleitung

VORSICHT :	Zustände, die eine geringfügige oder mittelschwere Verletzungsgefahr bergen.
HINWEIS :	Nützliche Fakten oder hilfreiche Informationen.
 :	Drücken Sie die [Eingabe]-Taste.
Fn + F5 :	Bedeutet: Halten Sie die Taste [Fn] gedrückt und drücken Sie dann die Taste [F5].
Windows 7	
 (Start) - [Alle Programme] :	Klicken Sie auf  (Start) und dann auf [Alle Programme]. In manchen Fällen müssen Sie doppelklicken.
Windows XP	
[Start] - [Ausführen] :	Klicken Sie auf [Start] und dann auf [Ausführen]. Bei einigen Anwendungen müssen Sie eventuell doppelklicken.
 :	Verweist auf eine Seite in dieser Bedienungsanleitung oder im Reference Manual.
 :	Verweist auf das Online-Handbuch.

- **Windows 7** bezeichnet das Genuine Windows® 7 Professional Betriebssystem.
- **Windows XP** bezeichnet das Genuine Microsoft® Windows® XP Professional Betriebssystem.
- Einige Abbildungen wurden zum besseren Verständnis vereinfacht und können sich vom Gerät unterscheiden.
- Falls sich ein Anwender ohne "Administratorberechtigung" angemeldet hat, sind einige Funktionen eventuell nicht ausführbar und es kann sein, dass einige Bildschirme nicht wie in diesem Handbuch gezeigt dargestellt werden.
- Informieren Sie sich über Aktuelles, zum Beispiel über optionale Produkte in Katalogen, etc.
- In dieser Anleitung werden Namen und Begriffe wie nachstehend bezeichnet:
 - "Genuine Windows® 7 Professional" als "Windows" oder "Windows 7"
 - "Genuine Microsoft® Windows® XP Professional Service Pack 3" als "Windows", "Windows XP" oder "Windows XP Professional"
 - DVD-ROM- & CD-R/RW-Laufwerke sowie DVD-MULTI-Laufwerke werden kurz als "CD/DVD-Laufwerk" bezeichnet
 - Runde Medien wie DVD-ROM und CD-ROM werden als "Discs" bezeichnet
 - "Multilanguage User Interface" als "MUI"

■ Ausschlussklausel

Änderungen der technischen Daten und Handbücher des Computers sind ohne vorherige Ankündigung vorbehalten. Panasonic Corporation übernimmt keine Haftung für Schäden, die direkt oder indirekt aus Fehlern, Auslassungen oder Abweichungen zwischen dem Computer und den Handbüchern entstehen.

■ Markenzeichen

Microsoft®, Windows®, das Windows-Logo, und IntelliMouse sind eingetragene Warenzeichen von Microsoft Corporation in den USA und/oder anderen Ländern.

Intel, Core, Centrino und PROSet sind entweder eingetragene Markenzeichen oder Markenzeichen der Intel Corporation.

SDHC Logo ist ein Markenzeichen.



Adobe, das Adobe-Logo und Adobe Reader sind entweder eingetragene Markenzeichen oder Markenzeichen von Adobe Systems Incorporated in den USA und/oder anderen Ländern.

Bluetooth™ ist ein Markenzeichen der Bluetooth SIG, Inc., USA und lizenziert für Panasonic Corporation.

HDMI, das HDMI-Logo und High-Definition Multimedia Interface sind entweder Markenzeichen oder eingetragene Markenzeichen der HDMI Licensing LLC.

Namen von Produkten, Marken, usw., die in diesem Handbuch erwähnt werden, sind Warenzeichen oder eingetragene Warenzeichen der jeweiligen Eigentümer-Unternehmen.

Read-Me-First-Dokument

Modelle für Europa

<Nur für Modelle mit einem "CE Ⓢ"-Zeichen auf der Unterseite des Computers>



Konformitätserklärung (DoC)

"Wir erklären hiermit, daß dieser Personalcomputer den den notwendigen Anforderungen und anderen relevanten Bedingungen der Direktive 1999/5/EC entspricht."

Hinweis:

Falls Sie eine Kopie der ursprünglichen Konformitätserklärung unserer oben erwähnten Produkte benötigen, besuchen Sie bitte unsere Webseite: <http://www.doc.panasonic.de>

Autorisierter Händler:

Panasonic Testing Centre
Panasonic Marketing Europe GmbH
Winsbergring 15, 22525 Hamburg, Deutschland

Netzanschluß des Verdrahteten Modems

Diese Terminalausrüstung ist zum Anschluß an die folgenden öffentlichen Netzwerke vorgesehen:

In allen Ländern des Europäischen Wirtschaftsraums und der Türkei;

- Öffentlich geschaltete Telefonnetzwerke

Technische Merkmale des Verdrahteten Modems

Die Terminalausrüstung enthält die folgenden Funktionen:

- DTMF-Tastwahl
- Maximale Bitrate im Empfangsmodus: 56 kbit/s
- Maximale Bitrate im Sendemodus: 33,6 kbit/s

Angabe der Länder, in denen die Nutzung von WLAN vorgesehen ist:

AT BE BG CH CY CZ DE DK EE ES
FI FR GB GR HU IE IS IT LT LU
LV MT NL NO PL PT RO SE SI SK TR

18-25-G-1

Models for UK

Warning

This apparatus must be earthed for your safety.

To ensure safe operation the three-pin plug must be inserted only into a standard three-pin power point which is effectively earthed through the normal household wiring.

Extension cords used with the equipment must be three-core and be correctly wired to provide connection to earth.

Wrongly wired extension cords are a major cause of fatalities.

The fact that the equipment operates satisfactorily does not imply that the power point is earthed and that the installation is completely safe.

For your safety, if you have any doubt about the effective earthing of the power point, consult a qualified electrician.

FOR YOUR SAFETY PLEASE READ THE FOLLOWING TEXT CAREFULLY

This appliance is supplied with a moulded three pin mains plug for your safety and convenience.

A 3 amp fuse is fitted in this plug.

Should the fuse need to be replaced please ensure that the replacement fuse has a rating of 3 amps and that it is approved by ASTA or BSI to BS 1362.

Check for the ASTA mark  or the BSI mark  on the body of the fuse.

If the plug contains a removable fuse cover you must ensure that it is refitted when the fuse is replaced.

If you lose the fuse cover the plug must not be used until a replacement cover is obtained.

A replacement fuse cover can be purchased from your local Panasonic Dealer.

IF THE FITTED MOULDED PLUG IS UNSUITABLE FOR THE SOCKET OUTLET IN YOUR HOME THEN THE FUSE SHOULD BE REMOVED AND THE PLUG CUT OFF AND DISPOSED OF SAFELY.

THERE IS A DANGER OF SEVERE ELECTRICAL SHOCK IF THE CUT OFF PLUG IS INSERTED INTO ANY 13 AMP SOCKET.

If a new plug is to be fitted please observe the wiring code as shown below.

If in any doubt please consult a qualified electrician.

Read-Me-First-Dokument

Warning: THIS APPLIANCE MUST BE EARTHED.

Important

The wires in this mains lead are coloured in accordance with the following code:

Green-and-yellow:	Earth
Blue:	Neutral
Brown:	Live

As the colours of the wires in the mains lead of this apparatus may not correspond with the coloured markings identifying the terminals in your plug, proceed as follows:

The wire which is coloured GREEN-and-YELLOW must be connected to the terminal in the plug which is marked by the letter E or by the safety earth symbol (⊕) coloured GREEN or GREEN-and-YELLOW.

The wire which is coloured Blue must be connected to the terminal which is marked with the letter N or coloured BLACK.

The wire which is coloured Brown must be connected to the terminal which is marked with the letter L or coloured RED.

The mains plug on this equipment must be used to disconnect the mains power.

Please ensure that a socket outlet is available near the equipment and shall be easily accessible.

■ How to replace the fuse

Open the fuse compartment with a screwdriver and replace the fuse.

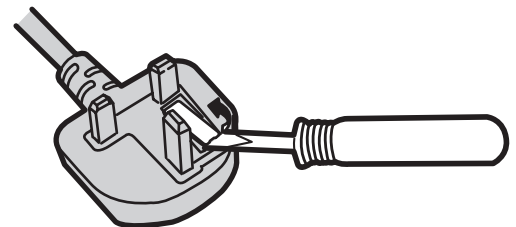

Warnings

- This equipment is not designed for connection to an IT power system.
(An IT system is a system having no direct connections between live parts and Earth; the exposed-conductive-parts of the electrical installation are earthed.
An IT system is not permitted where the computer is directly connected to public supply systems in the U.K.)
- Disconnect the mains plug from the supply socket when the computer is not in use.

This equipment is produced to BS800/1983.

8-E-1

Wichtige Sicherheitshinweise

<Nur bei Modellen mit Modem>

Wenn Sie Ihre Telefongeräte verwenden, sollten Sie immer die grundlegenden Sicherheitsbestimmungen beachten, um das Risiko von Feuer, einem elektrischen Schlag oder Verletzungen von Personen zu minimieren. Diese sind wie folgt:

1. Verwenden Sie dieses Produkt nicht in der Nähe von Wasser - Z. B. in der Nähe einer Badewanne, eines Waschbeckens, einer Spüle oder eines Waschbottichs, in einem feuchten Keller oder in der Nähe eines Swimmingpools.
2. Vermeiden Sie den Gebrauch eines Telefons (außer einem drahtlosen Gerät) während eines Gewitters.
Ein geringes Risiko eines elektrischen Schlages durch einen Blitz kann vorhanden sein.

3. Verwenden Sie nicht das Telefon in der Nähe eines Gaslecks, um dieses zu melden.
4. Verwenden Sie nur das Netzkabel und die Batterien, die in diesem Handbuch angegeben sind. Werfen Sie die Batterien nicht in ein Feuer. Sie könnten explodieren. Prüfen Sie die Gemeindeordnung, ob möglicherweise besondere Entsorgungsanweisungen zu beachten sind.

BEWAHREN SIE DIESE HINWEISE AUF

19-G-1

Hinweise für den Benutzer

<Nur bei Modellen mit Wireless LAN und/oder Bluetooth>

Dieses Produkt und Ihre Gesundheit

Wie andere Funkgeräte strahlt auch dieses Produkt elektromagnetische Funkfrequenzenergie ab. Die Strahlung ist allerdings weit weniger stark als bei drahtlosen Geräten wie beispielsweise einem Handy.

Da sich dieses Produkt im Rahmen der Richtlinien bewegt, die für Funkfrequenz-Sicherheitsstandards und Empfehlungen Geltung haben, gehen wir davon aus, dass es gefahrlos von Verbrauchern eingesetzt werden kann. Diese Standards und Empfehlungen spiegeln den Konsensus der wissenschaftlichen Gemeinschaft wider und sind das Ergebnis der Arbeit von Sachverständigen und wissenschaftlichen Ausschüssen, welche sich laufend mit der einschlägigen Fachliteratur und den Forschungsergebnissen auseinandersetzen.

Es kann Fälle geben, in denen der Eigentümer eines Gebäudes oder der Zuständige einer Organisation den Einsatz dieses Produkts in einer bestimmten Situation oder Umgebung einschränkt oder untersagt. Dazu können zählen:

- Benutzung dieses Produktes in Flugzeugen oder

- In jeder anderen Umgebung, in der die Gefahr von Störungen anderer Geräte oder Dienste möglich oder offensichtlich ist.

Sollten Sie nicht sicher sein, welche Richtlinien und Vorschriften für den Gebrauch von drahtlosen Geräten innerhalb einer bestimmten Organisation oder Umgebung (z. B. in Flughäfen) gelten, empfehlen wir Ihnen, sich vor dem Einschalten des Gerätes entsprechend zu informieren und gegebenenfalls eine Genehmigung einzuholen.

Regulierungsinformation

Wir sind in keiner Weise verantwortlich für Störungen des Funkverkehrs oder von Fernsehgeräten, die durch eigenmächtige Änderungen an diesem Produkt verursacht werden. Die Beseitigung solcher, durch unbefugte Änderungen verursachten, Störungen obliegt der alleinigen Verantwortlichkeit des Benutzers. Weder wir noch unsere autorisierten Händler und Verkäufer können für Schäden oder für die Verletzung von gesetzlichen Vorschriften haftbar gemacht werden, die durch die Zuwiderhandlung gegen diese Richtlinien entstehen.

26-G-1

Lithium-Batterie

Lithium-Batterie!

Dieser Computer enthält eine Lithium-Batterie, die es ermöglicht, dass das Datum, die Zeit und andere Daten gespeichert werden. Die Batterie sollte nur durch autorisiertes Servicepersonal ausgetauscht werden.

Warnung!

Ein Explosionsrisiko, verursacht durch nicht korrekte Installation oder Missbrauch, kann vorkommen.

15-G-1

Zur Verwendung in Fahrzeugen

Warnung: Überprüfen Sie die folgende Empfehlung der EU-Kommission, um die richtige Installation und Verwendung dieses Produktes zu ermitteln, wenn Sie das Gerät in einem Fahrzeug betreiben möchten.

“Empfehlung der Kommission an die Mitgliedsstaaten und die Industrie über sichere und effiziente On-board-Informationssysteme: Europäischer Grundsatzkatalog zur Mensch-Maschine-Schnittstelle.”

Die Empfehlung der EU-Kommission steht im offiziellen Journal der EU zur Verfügung.

35-G-1

Sicherheitsvorkehrungen

<Nur für Modelle mit Wireless WAN>

Die folgenden Sicherheitsvorkehrungen müssen in allen Phasen von Betrieb, Verwendung, Wartung oder Reparatur von Personal Computern oder tragbaren Computern befolgt werden, die ein Wireless WAN-Modem enthalten. Die Hersteller von Mobilfunkadaptern sollten die folgenden Sicherheitsinformationen an Benutzer und Bediener weiterleiten und diese Richtlinien in alle mit dem Produkt gelieferten Handbücher aufnehmen. Nichteinhalten dieser Vorkehrungen verstößt gegen die Sicherheitsstandards von Konstruktion, Herstellung und vorgesehene Verwendung des Produkts. Panasonic übernimmt keine Haftung bei Nichteinhaltung dieser Vorkehrungen durch den Kunden.



Bei Verwendung in Krankenhäusern oder anderen Gesundheitseinrichtungen sind die Einschränkungen für die Verwendung von Mobiltelefonen einzuhalten. Schalten Sie Personal Computer oder tragbare Computer mit einem Wireless WAN-Modem aus, wenn die in kritischen Bereichen ausgehängten Richtlinien dies vorschreiben. Medizinische Einrichtungen können empfindlich auf Funkstrahlungen reagieren.

Der Betrieb von Herzschrittmachern, anderen implantierten medizinischen Geräten und Hörgeräten kann durch die Störungen durch Personal Computer oder tragbare Computer mit einem Wireless WAN-Modem beeinträchtigt werden, die in deren Nähe verwendet werden. Falls Zweifel über mögliche Gefahren bestehen, fragen Sie den Arzt oder den Hersteller des Geräts, um sicherzustellen, dass die Geräte ausreichend abgeschirmt sind. Patienten mit Herzschrittmachern wird empfohlen, mit dem eingeschalteten Personal Computer oder tragbaren Computer mit einem Wireless WAN-Modem einen ausreichenden Sicherheitsabstand zum Herzschrittmacher einzuhalten.

Read-Me-First-Dokument



Schalten Sie Personal Computer oder tragbare Computer mit einem Wireless WAN-Modem aus, bevor Sie an Bord eines Flugzeugs gehen. Stellen Sie sicher, dass das Gerät nicht versehentlich eingeschaltet werden kann. Der Betrieb von Funkgeräten in Flugzeugen ist verboten, um Störungen von Kommunikationssystemen zu verhindern. Die Nichteinhaltung dieser Anweisungen kann zu Sperrung oder Entzug von Mobilfunkdiensten für den Schuldigen, einem Strafverfahren oder beidem führen.

Weitere Einzelheiten zur Verwendung dieses Geräts innerhalb von Flugzeugen entnehmen Sie bitte den Anweisungen der jeweiligen Fluglinie.



Betreiben Sie keine Personal Computer oder tragbaren Computer mit einem Wireless WAN-Modem in Umgebungen mit brennbaren Gasen oder Dämpfen. Schalten Sie den Mobilfunkadapter in der Nähe von Tankstellen, Brennstoffdepots, Chemiewerken oder laufenden Sprengarbeiten aus. Der Betrieb von jeglichen elektrischen Geräten in möglicherweise explosiven Atmosphären stellt ein Sicherheitsrisiko dar.



Ihr Personal Computer oder tragbarer Computer mit einem Wireless WAN-Modem empfängt und sendet in eingeschaltetem Zustand Funkstrahlung im Radiofrequenzbereich. Denken Sie daran, dass es in der Nähe von Fernsehern oder Radiogeräten, Computern oder unzureichend abgeschirmten Geräten zu Störungen kommen kann. Halten Sie alle besonderen Vorschriften ein und schalten Sie Personal Computer oder tragbare Computer mit einem Wireless WAN-Modem überall dort aus, wo der Betrieb verboten ist oder möglicherweise Störungen oder Gefahren verursachen kann.



Sicherheit im Straßenverkehr hat Vorrang! Verwenden Sie keine Personal Computer oder tragbare Computer mit einem Wireless WAN-Modem beim Führen eines Fahrzeugs. Stellen Sie Computer mit einem Wireless WAN-Modem nicht in Bereichen ab, an denen sie Verletzungen des Fahrers oder der Fahrgäste verursachen können. Es wird empfohlen, das Gerät bei der Fahrt im Kofferraum oder einem sicheren Staufach zu transportieren.

Platzieren Sie Computer mit einem Wireless WAN-Modem nicht über einem Airbag oder in einem Bereich, in den sich ein Airbag entfalten kann. Airbags werden mit hohem Druck aufgeblasen und wenn der Computer mit einem Wireless WAN-Modem im Entfaltungsbereich eines Airbags platziert wird, kann er mit großer Wucht weggeschleudert werden und zu schweren Verletzungen der Fahrzeuginsassen führen.



WICHTIG!

SOS

Personal Computer oder tragbare Computer mit einem Wireless WAN-Modem arbeiten mittels Funkwellen und die Verbindung über Mobilfunknetze kann nicht unter allen Bedingungen garantiert werden. Daher sollten Sie sich für wichtige Kommunikation, z. B. für Notrufe, nicht ausschließlich auf Funkgeräte verlassen. Denken Sie daran, dass es zum Tätigen und Empfangen von Anrufen über einen Personal Computer oder tragbaren Computer mit einem Wireless WAN-Modem erforderlich ist, dass dieser eingeschaltet ist und sich in einem Gebiet mit ausreichender Netzqualität befindet.

Manche Netzwerke lassen keine Notrufe zu, wenn bestimmte Netzdienste oder Telefonfunktionen in Verwendung sind (z. B. Sperrfunktionen, Kurzwahlen usw.). Unter Umständen müssen Sie diese Funktionen deaktivieren, bevor Sie einen Notruf machen können.

Bei manchen Netzwerken ist es erforderlich, dass eine gültige SIM-Karte korrekt in den Personal Computer oder tragbaren Computer mit einem Wireless WAN-Modem eingesetzt ist.

27-G-1-1

Bei Verwendung eines Portreplikators oder einer KFZ-Halterung, an die eine externe Antenne angeschlossen werden kann:

- Die externe Antenne für Wireless LAN muss fachgerecht installiert werden.
- Die Verstärkung der externen Antenne für Wireless LAN darf 5dBi nicht überschreiten.
- Der Benutzer muss während des Wireless-Betriebs einen Mindestabstand von 20 cm zwischen der externen Antenne und allen Personen (einschließlich Extremitäten wie Hände, Handgelenke und Füße) einhalten.

41-G-1

Sicherheitshinweis zum CD/DVD-Laufwerk

WARNUNG!

DIESES PRODUKT ERZEUGT LASERSTRAHLUNG.

DURCHFÜHRUNG ANDERER VORGÄNGE ALS DER HIER ANGEGEBENEN KANN ZU GEFÄHRLICHER STRAHLUNG FÜHREN.

REPARATUREN DÜRFEN NUR VON QUALIFIZIERTEM FACHPERSONAL DURCHGEFÜHRT WERDEN.

12-G-1

Die Sicherheitsinformationen zum Laser sind nur zutreffend, wenn ein Laufwerk mit Laser installiert ist.

12-G-2-1

Vorsichtsmaßnahmen

DIESES PRODUKT IST NICHT ZUR VERWENDUNG INNERHALB VON GERÄTEN ODER SYSTEMEN GEDACHT, DIE ZUR STEUERUNG VON NUKLEARANLAGEN, ZUR FLUGSICHERUNG ODER ZUM EINSATZ IN FLUGZEUGCOCKPITS DIENEN¹, VON MEDIZINISCHEN GERÄTEN ODER ZUBEHÖR², VON LEBENSERHALTUNGSSYSTEMEN ODER SONSTIGEM GERÄT ODER SYSTEMEN ZUM SCHUTZ ODER DER SICHERHEIT VON PERSONEN. PANASONIC KANN FÜR KEINE SCHÄDEN HAFTBAR GEMACHT WERDEN, DIE AUS DER VERWENDUNG DIESES PRODUKTS FÜR DIE OBEN GENANNTEN ZWECKE ENTSTEHEN.

¹ GERÄTE/SYSTEME FÜR FLUGZEUGCOCKPITS sind Class2 Electrical Flight Bag (EFB) Systeme und Class1 EFB Systeme, wenn sie während kritischer Flugphasen (z. B. Start und Landung) verwendet werden oder am Flugzeug fest eingebaut sind. Class1 EFB Systeme und 2 EFB Systeme werden definiert durch die FAA: AC (Advisory Circular) 120-76A oder die JAA: JAA TGL (Temporary Guidance Leaflets) No.36.

² Gemäß der Definition der Richtlinie 93/42/EWG des Rates über Medizinprodukte.

Panasonic garantiert nicht für Spezifikationen, Technologien, Zuverlässigkeit, Sicherheitsvorgaben (z.B. Entflammbarkeit/Rauch/Giftigkeit/Hochfrequenzemission etc.) bezüglich Luftfahrtstandards und Standards von medizinischen Geräten, die von den Spezifikationen unserer COTS (Commercial-Off-The-Shelf)-Produkte abweichen.

Dieser Computer ist nicht für die Verwendung innerhalb von medizinischen Geräten gedacht, z. B. Lebenserhaltungssystemen, Flugsicherungsanlagen oder anderen Geräten oder Systemen, die der Erhaltung oder Sicherheit von Menschenleben dienen. Panasonic kann für keinerlei Schäden oder Verluste haftbar gemacht werden, die aus der Verwendung dieses Geräts innerhalb dieser Art von Geräten oder Systemen entstehen.

Der CF-31 wurde auf Grundlage gründlicher Erforschung vorhandener Umgebungen mit tragbaren Computern entwickelt. Das anhaltende Streben nach Nutzbarkeit und Zuverlässigkeit auch unter schwierigen Bedingungen hat zu Innovationen wie dem Gehäuse aus einer Magnesiumlegierung, vibrationsgedämpften Festplatten- und Diskettenlaufwerken oder flexiblen internen Anschlüssen geführt. Die hervorragende Konstruktion des CF-31 wurde gemäß den strengen Vorschriften MIL-STD- 810F (Vibration und Schock) und IP (Staub und Wasser) getestet.

Wie bei jedem tragbaren Computer sollten Sie Vorkehrungen zur Schadensverhütung treffen. Die folgenden Vorgehensweisen werden beim Einsatz und der Handhabung empfohlen.

Wischen Sie jegliche etwaige Feuchtigkeit ab, bevor Sie den Computer aus der Hand legen.

Bei Auftreten einer Fehlfunktion oder Störung unmittelbar den Betrieb einstellen

Bei Auftreten von Fehlfunktionen sofort den Netzstecker ziehen und das Akkupack entfernen

- Produkt ist beschädigt
- Fremdkörper im Produkt
- Rauchentwicklung
- Ungewöhnlicher Geruch
- Ungewöhnlich heiß

Bei Weiterverwendung des Produkts unter den oben aufgeführten Bedingungen besteht Brand- oder Stromschlaggefahr.

- Bei Auftreten einer Fehlfunktion oder Störung schalten Sie das Gerät sofort aus, entfernen Sie den Netzstecker (und dann das Akkupack). Bitte wenden Sie sich anschließend zur Reparatur an den technischen Kundendienst.

Berühren Sie bei Gewittern weder das Produkt noch daran angeschlossene Kabel

Es besteht Stromschlaggefahr.

Schließen Sie das Netzteil auf keinen Fall an einer anderen Stromquelle als einer normalen Wechselstrom-Steckdose an
Andernfalls kann es durch Überhitzung zu einem Brand kommen. Durch Anschluss an einen Gleichstrom-/Wechselstromkonverter (Wechselrichter) kann das Netzteil beschädigt werden. Schließen Sie in einem Flugzeug das Netzteil/Ladegerät nur an Wechselstromanschlüssen an, die für derartige Verwendung zugelassen sind.

Achten Sie darauf, dass Netzkabel, Netzanschluss oder Netzteil nicht beschädigt werden

Beschädigen oder verändern Sie das Kabel nicht, bringen Sie es nicht in die Nähe von heißen Werkzeugen, biegen oder verdrehen Sie es nicht, ziehen Sie nicht gewaltsam daran, stellen Sie keine schweren Gegenstände darauf und wickeln Sie es nicht zu eng zusammen. Die Weiterverwendung eines beschädigten Kabels kann zu Bränden, Kurzschlüssen oder Stromschlägen führen.

Das Ein- oder Ausstecken des Netzsteckers darf nicht mit nassen Händen erfolgen

Es besteht Stromschlaggefahr.

Befreien Sie den Netzstecker regelmäßig von Staub und anderen Rückständen

Wenn Staub oder andere Rückstände sich auf dem Stecker ansammeln, kann es durch Feuchtigkeit usw. zu Schäden an der Isolierung kommen, die zu einem Brand führen können.

- Stecken Sie den Netzstecker aus und wischen Sie ihn mit einem trockenen Tuch ab.
Ziehen Sie den Netzstecker ab, wenn der Computer über längere Zeit nicht verwendet wird.

Den Netzstecker vollständig einstecken

Wenn der Stecker nicht ganz eingesteckt ist, kann es durch Überhitzung oder Stromschläge zu einem Brand kommen.

- Verwenden Sie keine beschädigten oder lockeren Steckdosen.

Achten Sie auf festen Sitz der Anschlussabdeckung bei Verwendung dieses Produkts in Umgebung von Wasser, Feuchtigkeit, Dampf, Staub, öligen Dämpfen usw.

Das Eindringen von Fremdkörpern kann zu Bränden oder Stromschlägen führen.

- Wenn Fremdkörper hineingelangen sollten, schalten Sie das Gerät sofort aus, entfernen Sie den Netzstecker (und dann das Akkupack). Wenden Sie sich anschließend an den technischen Kundendienst.

Dieses Produkt nicht zerlegen

Bauteile, die hohe Spannung führen, können einen elektrischen Schlag verursachen, oder Fremdgegenstände können in das Geräteinnere eindringen und einen Brand verursachen.

Halten Sie SD-Speicherkarten von Kindern und Kleinkindern fern.

- Ein (versehentliches) Verschlucken kann zu Verletzungen führen.
• Sollte ein Kleinteil verschluckt werden, suchen Sie unverzüglich einen Arzt auf.

Stellen Sie dieses Produkt nicht auf instabilen Oberflächen ab
Wenn dieses Produkt aus dem Gleichgewicht gerät, kann es umkippen oder herunterfallen, was zu Verletzungen führen kann.

Nicht beschweren

Durch Umkippen kann der Computer umfallen oder herunterfallen, was zu Verletzungen führen kann.

Read-Me-First-Dokument

Bewahren Sie dieses Produkt nicht für längere Zeit in Umgebungen mit hohen Temperaturen auf, z. B. in einem durch Sonneneinstrahlung aufgeheizten Fahrzeug

Durch Aufbewahren dieses Produkts an Orten mit extrem hohen Temperaturen, z. B. in einem durch Sonneneinstrahlung aufgeheizten Fahrzeug oder durch direkte Sonneneinstrahlung, kann das Gehäuse verformt und können Schäden an den internen Bauteilen verursacht werden. Durch längeren Einsatz unter solchen Bedingungen kann es zu Kurzschlüssen oder defekten Isolierungen kommen, die wiederum zu Bränden oder elektrischen Schlägen führen können.

Lüftungsöffnung nicht verdecken

Andernfalls kann es zu einer inneren Überhitzung kommen, die einen Brand hervorrufen kann.

Beim Ausstecken des Netzsteckers am Stecker ziehen

Durch Ziehen am Kabel kann dieses beschädigt werden, was zu einem Brand oder elektrischen Schlägen führen kann.

Dieses Produkt bei angeschlossenem Netzstecker nicht bewegen

Das Netzkabel kann beschädigt werden, was zu einem Brand oder elektrischen Schlägen führen kann.

- Bei beschädigtem Netzkabel den Netzstecker sofort ausstecken.

Verwenden Sie nur das angegebene Netzteil für dieses Produkt

Bei der Benutzung eines anderen Netzteils als des mitgelieferten (mit dem Gerät mitgeliefert oder separat als Zusatzteil verkauft) kann es zu Feuer kommen.

Setzen Sie das Netzteil keinen starken Stößen aus

Verwendung des Netzteils, nachdem es einem starken Stoß ausgesetzt war, wie zum Beispiel nach einem Fall, kann zu Stromschlägen, Kurzschlüssen oder Bränden führen.

Machen Sie jede Stunde eine Pause von 10-15 Minuten

Die Arbeit mit diesem Produkt über längere Zeit kann schädliche Auswirkungen auf die Gesundheit von Augen oder Händen haben.

Stellen Sie bei Verwendung von Kopfhörern die Lautstärke nicht zu hoch ein

Durch das Hören bei zu hoher Lautstärke über längere Zeit kann das Gehör überreizt werden, was zu Hörverlusten führen kann.

Schliessen Sie niemals Telefonkabel oder von unseren Empfehlungen abweichende Netzwerkkabel an den LAN-Anschluss an

Falls Sie den LAN-Anschluss mit einem anderen Netzwerk (wie mit den nachstehend aufgeführten) verbinden, besteht Brand- und Stromschlaggefahr.

- Von 100BASE-T, 100BASE-TX oder 10BASE-T abweichende Netzwerke
- Telefonleitungen (IP-Telefon (Internet Protocol-Telefon), Telefonkabel, interne Telefonleitungen (Telefonanlagen), öffentliche Digitaltelefone, usw.)

Längeren Hautkontakt mit dem Produkt vermeiden.

Durch längeren Hautkontakt mit der Wärmequelle des Produkts bzw. seines Netzteils kann es zu Niedertemperatur-Verbrennungen kommen.

<Nur bei Modellen mit Modem>

Verwenden Sie das Modem mit einer normalen Telefonleitung

Verbindungen mit einer internen Telefonleitung (lokale Nebensstellenanlage) in einem Unternehmen oder einem Büro usw. oder mit einem ISDN-Anschluss oder die Verwendung in einem Land oder Gebiet, die vom Computer nicht unterstützt werden, können zu Bränden oder elektrischen Schlägen führen.

- Stellen Sie den Computer nicht in die Nähe eines Fernsehers oder Radiogerätes.
- Halten Sie den Computer von Magneten fern. Es kann zu Datenverlusten der Festplatte kommen.

Schnittstellenkabel

Verwendete Schnittstellenkabel sollten eine Länge von 3 Metern möglichst nicht überschreiten.

11-G-1

Vorsichtsmaßnahmen (Akkupack)

Nicht mit einem anderen Produkt verwenden

Das Akkupack ist wiederaufladbar und wurde speziell für dieses Produkt entwickelt. Bei Verwendung zusammen mit einem Produkt, für das es nicht entwickelt wurde, kann es zum Austreten der Elektrolytflüssigkeit, Erwärmung, Entzündung oder Platzen kommen.

Verwenden Sie zum Aufladen des Akkupacks nur die beschriebenen Methoden

Das Akkupack ist wiederaufladbar und wurde speziell für dieses drahtlose Displaymodell entwickelt. Bei Verwendung zusammen mit einem drahtlosen Display, für das es nicht entwickelt wurde, kann es zum Austreten der Elektrolytflüssigkeit, Erwärmung, Entzündung oder Platzen kommen.

Akkupack niemals in ein Feuer werfen oder übermäßiger Hitze aussetzen.

Es kann zu Erwärmung, Entzündung oder Platzen kommen.

Extreme Hitze vermeiden (z. B. in der Nähe von offenem Feuer, durch direktes Sonnenlicht)

Es kann zum Austreten der Elektrolytflüssigkeit, zu Erwärmung, Entzündung oder Platzen kommen.

Stecken Sie keine scharfen Gegenstände in das Akkupack, setzen Sie es keinen Stößen oder Schlägen aus, zerlegen Sie es nicht und modifizieren Sie es nicht.

Es kann zum Austreten der Elektrolytflüssigkeit, zu Erwärmung, Entzündung oder Platzen kommen.

- Wenn dieses Produkt einer starken Erschütterung ausgesetzt wurde, stellen Sie den Betrieb bitte unverzüglich ein.

Schließen Sie die positiven (+) und negativen (-) Kontakte nicht kurz.

Es kann zu Erwärmung, Entzündung oder Platzen kommen.

- Transportieren oder lagern Sie das Akkupack nicht zusammen mit Gegenständen wie z. B. Halsketten oder Haarnadeln.

Betreiben Sie dieses Produkt nur mit dem Akkupack, der hier angegeben ist

Verwenden Sie nur das angegebene Akkupack (CF-VZSU46U) mit Ihrem Produkt. Die Verwendung von anderen Akkupacks als den von Panasonic hergestellten und mitgelieferten kann ein Sicherheitsrisiko darstellen (Erwärmung, Entzündung oder Platzen).

Wenn die Leistung des Akkus nachlässt, muss er gegen einen neuen Akku ausgetauscht werden

Bei fortgesetzter Verwendung eines beschädigten Akkupacks kann es zu Wärmeentwicklung, Entzündung oder Platzen kommen.



- Berühren Sie die Kontakte des Akkus nicht. Das Akkupack funktioniert möglicherweise nicht mehr ordnungsgemäß, wenn die Kontakte verschmutzt oder beschädigt sind.
- Das Akkupack darf niemals nass oder feucht werden.
- Wenn das Akkupack längere Zeit (einen Monat oder länger) nicht verwendet wird, laden oder entladen (d. h. verwenden) Sie das Akkupack, bis die verbleibende Ladung zwischen 30 % und 40 % beträgt und lagern Sie es an einem kühlen, trockenen Ort.
- Dieser Computer verhindert eine Überladung des Akkupacks, indem er nur dann auflädt, wenn die verbleibende Akkuladung weniger als ca. 95 % beträgt.
- Das Akkupack ist beim Kauf des Computers nicht aufgeladen. Laden Sie es auf, bevor Sie den Computer erstmals verwenden. Das Aufladen beginnt automatisch, wenn das Netzteil an den Computer angeschlossen wird.
- Falls der Akku auslaufen sollte und die Flüssigkeit in Ihre Augen gerät, reiben Sie Ihre Augen nicht. Spülen Sie Ihre Augen sofort mit klarem Wasser aus und suchen Sie unverzüglich einen Arzt auf.

ACHTUNG:

Wenn das Akkupack gegen einen falschen Typ ausgetauscht wird, besteht Explosionsgefahr. Bitte befolgen Sie die Anweisungen zur Entsorgung eines verbrauchten Akkupacks sorgfältig.

58-G-1

HINWEIS

- Das Akkupack kann während des Aufladens und bei normalem Gebrauch warm werden. Dies ist ganz normal.
- Der Aufladevorgang beginnt nicht, wenn die Innentemperatur des Akkus außerhalb des zulässigen Temperaturbereichs liegt (0 °C bis 50 °C).
(→  *Reference Manual* "Battery Power") Sobald die Temperatur innerhalb des zulässigen Bereichs liegt, beginnt das Aufladen automatisch. Bitte beachten Sie, dass die Ladezeit je nach Betriebsbedingungen unterschiedlich ist. (Bei Temperaturen unter 10 °C dauert das Aufladen länger als gewöhnlich.)
- Bei niedrigen Temperaturen verringert sich die Betriebszeit des Akkus. Verwenden Sie den Computer nur innerhalb des zulässigen Temperaturbereichs.
- Dieser Computer verfügt über eine Hochtemperaturmodus-Funktion, mit der eine Verminderung der Akkuleistung in Umgebungen mit hohen Temperaturen vermieden werden kann. (→  *Reference Manual* "Battery Power") Ein Aufladungsstand von 100 % im Hochtemperaturmodus entspricht etwa einer 80-prozentigen Aufladung im Normaltemperaturmodus.
- Das Akkupack ist ein Verbrauchsartikel. Wenn sich die Laufzeit eines Akkupacks drastisch verkürzt und dies nicht mehr durch wiederholtes Aufladen behoben werden kann, sollten Sie den Akku durch einen neuen ersetzen.
- Beim Transport eines Ersatz-Akkus in einer Verpackung, einer Aktentasche, etc. empfehlen wir, ihn in eine Plastiktüte zu legen, um die Kontakte zu schützen.
- Schalten Sie den Computer immer aus, wenn Sie ihn nicht verwenden. Wenn der Computer eingeschaltet bleibt, ohne mit dem Netzteil verbunden zu sein, entlädt sich der Akku.

Beschreibung der Komponenten

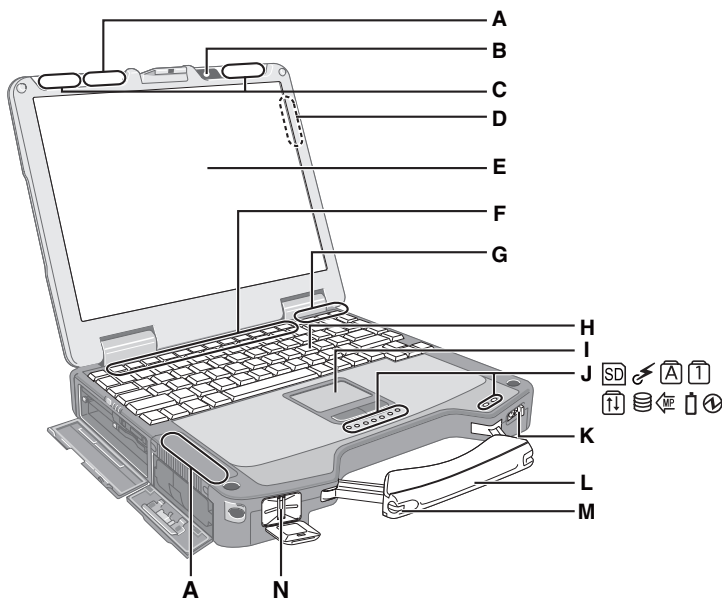

Linke Seite

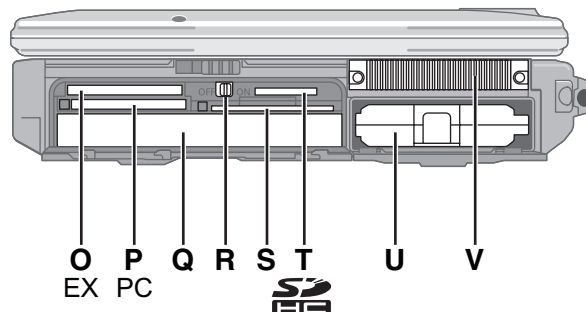

A: WLAN-Antenne

<Nur bei Modellen mit WLAN>

→ Reference Manual "Wireless LAN"

B: Webkamera

<Nur bei Modellen mit Webkamera>

Zur Verwendung der Webkamera wird die zu der Webkamera passende Software benötigt.

C: WWAN-Antenne

<Nur bei Modellen mit WWAN>

D: GPS-Antenne (Rückseite)

<Nur bei Modell mit GPS>

E: LCD

→ Reference Manual "Touchscreen" (Nur für Modelle mit Touchscreen)

F: Funktionstaste

→ Reference Manual "Key Combinations"

G: Bluetooth-Antenne

<Nur bei Modellen mit Bluetooth>

→ Reference Manual "Bluetooth"

H: Tastatur

I: Touchpad

J: LED-Anzeige

: SD-Speicherkarteanzeige

(Blinken: Datenzugriff erfolgt)

→ Reference Manual "SD Memory Card"

: Wireless bereit

Diese Anzeige leuchtet, wenn Wireless LAN, Bluetooth und/oder Wireless WAN verbunden und bereit sind. Sie zeigt nicht notwendigerweise den Ein-/Aus-Zustand der Wireless-Verbindung an.

→ Reference Manual "Wireless LAN", "Bluetooth", "Disabling/Enabling Wireless Communication"

: Caps Lock (Feststelltaste)

: Numeric key (Nummern-Taste)

: ScrLk (Rollen-Taste)

: Festplattenstatus

: Stromversorgungsstatus der Multimedia Pocket

: Batteriestatus

→ Reference Manual "Battery Power"

: Stromversorgungsstatus

(Aus: Ausgeschaltet/Ruhezustand, Grün: Eingeschaltet, Grün blinkend: Sleep (**Windows 7**) / Standby (**Windows XP**), Schnell grün blinkend: Kann nicht eingeschaltet oder aktiviert werden aufgrund von niedriger Temperatur.)

K: Netzschalter

L: Tragegriff

M: Stifthalter

N: Fingerabdrucksensor

<Nur bei Modellen mit Fingerabdrucksensor>

→ Reference Manual "Fingerprint Reader"

O: ExpressCard-Steckplatz

→ Reference Manual "PC Card / ExpressCard"

P: PC Card-Steckplatz

→ Reference Manual "PC Card / ExpressCard"

Q: Multimedia Pocket

→ Reference Manual "Multimedia Pocket"

R: Wireless-Schalter

→ Reference Manual "Disabling/Enabling Wireless Communication"

S: Smart-Card-Steckplatz

<Nur bei Modellen mit Smart Card-Steckplatz>

→ Reference Manual "Smart Card"

T: SD-Speicherkartensteckplatz

→ Reference Manual "SD Memory Card"

U: Akkupack

Vorgeschriebenes Akkupack: CF-VZSU46AU

V: Ventilationsöffnung (Ausblasen)

Rechte Seite

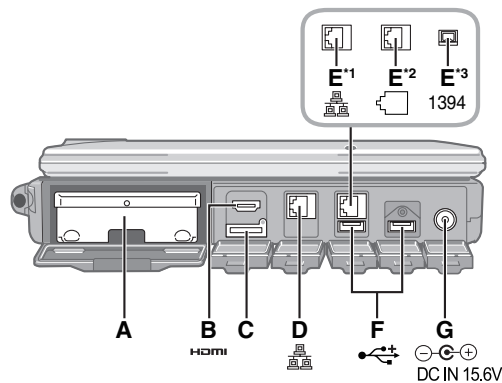

Rückseite

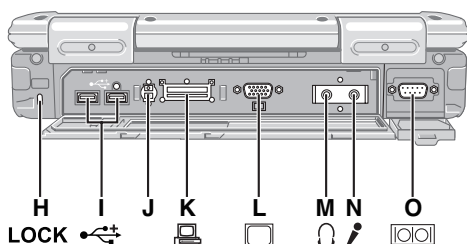

Unterseite

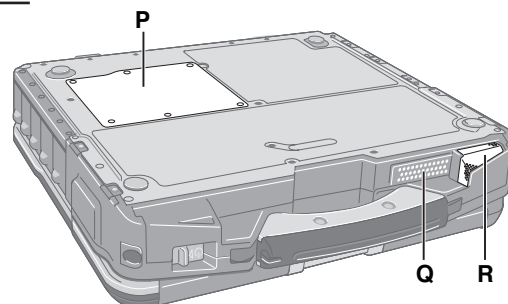

A: Festplatte

→ Reference Manual "Hard Disk Drive"

B: HDMI-Anschluss

→ Reference Manual "External Display"

C: SIM-Kartensteckplatz

<Nur bei Modellen mit WWAN>

Setzen Sie die SIM-Karte mit der Kontaktseite nach unten in den SIM-Kartensteckplatz ein, die abgeschnittene Ecke ist dabei ausgerichtet.

D: LAN-Anschluss

→ Reference Manual "LAN"

E: 2. LAN-Anschluss¹ / Modem Anschluss² / IEEE 1394 Schnittstellenanschluss³

¹ <Nur bei Modellen mit 2. LAN>

→ Reference Manual "LAN"

² <Nur bei Modellen mit Modem>

→ Reference Manual "Modem"

³ <Nur bei Modellen mit IEEE 1394>

→ Reference Manual "IEEE 1394 Devices"

F: USB-Anschluss

→ Reference Manual "USB Devices"

G: DC-IN-Buchse

H: Sicherheitsschloss

Ein Kensington-Sicherungskabel kann angeschlossen werden.

Weitere Informationen finden Sie im mit dem Kabel gelieferten Handbuch.

I: USB-Anschluss

→ Reference Manual "USB Devices"

J: Anschluss für externe Antenne

K: Erweiterungsanschluss für Bus

→ Reference Manual "Port Replicator / Car Mounter"

L: Anschluss für externes Display

→ Reference Manual "External Display"

M: Kopfhörerbuchse

Diese Buchse verwenden Sie zum Anschluss eines Kopfhörers oder von Aktivlautsprechern. Wenn ein Kopfhörer oder externe Lautsprecher angeschlossen sind, wird kein Ton über die internen Lautsprecher ausgegeben.

N: Mikrofonbuchse

Verwenden Sie ein Kondensatormikrofon. Die Verwendung eines anderen Mikrophontyps kann dazu führen, dass keine Toneingabe möglich ist und kann zu Schäden am Gerät führen. Stellen Sie vor der Aufnahme eine geeignete Lautstärke ein.

- Wenn Sie bei Stereoaufnahmen ein Stereomikrofon benutzen:

Windows 7

Klicken Sie auf (Start) - [Systemsteuerung] - [Hardware und Sound] - [Sound] - [Aufnahme] - [Microphone] - [Eigenschaften] und entfernen Sie dann das Häkchen bei [Signalverbesserungen aktivieren] in [Erweitert].

Windows XP

Klicken Sie auf [Start] - [Systemsteuerung] - [Sounds, Sprache und Audiogeräte] - [SmartAudio] - und wählen Sie dann weder [Voice Recording] noch [Voice Over IP].

- Wenn Sie ein Monomikrofon mit zwei Anschlusssteckern benutzen:

Windows 7

Klicken Sie auf (Start) - [Systemsteuerung] - [Hardware und Sound] - [Sound] - [Aufnahme] - [Mikrophone] - [Eigenschaften] und setzen Sie dann ein Häkchen für [Signalverbesserungen aktivieren] unter [Erweitert]. Andernfalls wird nur Audio auf dem linken Kanal aufgenommen.

Windows XP

Klicken Sie auf [Start] - [Systemsteuerung] - [Sounds, Sprache und Audiogeräte] - [SmartAudio] - , und wählen Sie dann [Sprachaufzeichnung].

Andernfalls wird nur Audio auf dem linken Kanal aufgenommen.

O: Serieller Anschluss

P: RAM-Modul-Steckplatz

→ Reference Manual "RAM Module"

Q: Lautsprecher

→ Reference Manual "Key Combinations"

R: Ventilationsausgang (Einlass)

Beschreibung der Komponenten

- An den in der rechten Abbildung umkreisten Stellen befinden sich ein Magnet und magnetische Teile. Halten Sie metallische Gegenstände und Magnetspeichermedien von diesem Bereich fern.

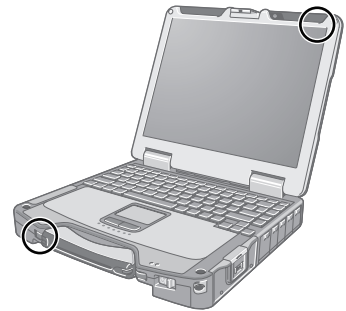

Befestigen des Stylus am Computer <Nur für Modelle mit Touchscreen>

Verwenden Sie den Haltegurt, um den Stylus am Computer zu befestigen, damit er nicht verloren geht. Zur Befestigung dienen die Löcher (A).

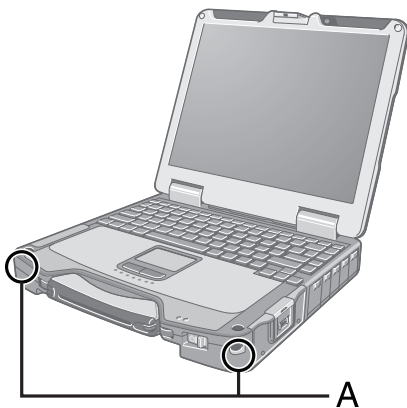

1

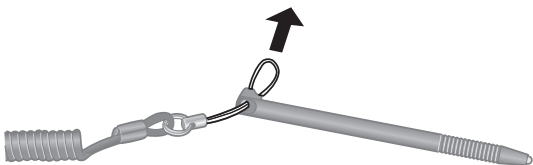

3

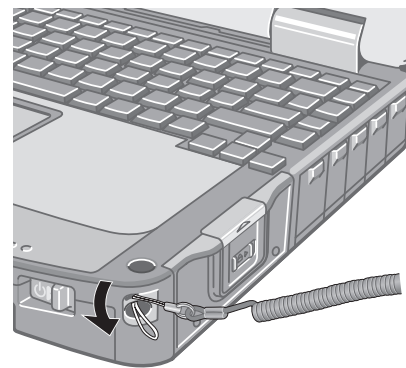

2

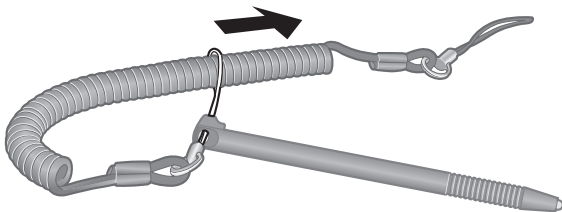

4

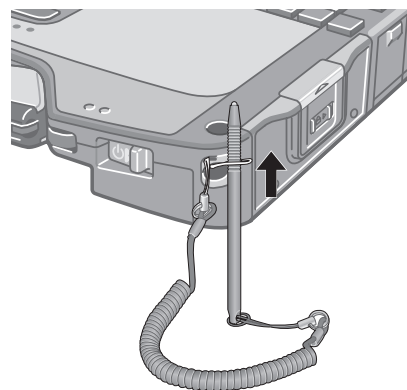

VORSICHT

- Ziehen Sie den Haltegurt nicht mit übermäßiger Kraft. Der Stylus könnte beim Loslassen den Computer, einen Körperteil oder Gegenstände treffen.

Erste Inbetriebnahme

■ Vorbereitung

① Stellen Sie fest, ob alle Teile vorhanden sind.

Sollten die aufgeführten Teile fehlen, wenden Sie sich bitte an den technischen Kundendienst von Panasonic.

- Netzteil 1
- Netzkabel 1
- Akkupack 1

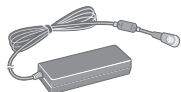

Modell-Nr.: CF-AA5713A

<Nur für Modelle mit Touchscreen>

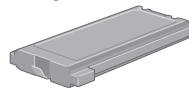

Modell-Nr.: CF-VZSU46AU

- Weiches Tuch .. 1
- Haltegurt 1
- Stift 1

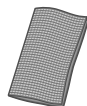

(→ Reference Manual "Touchscreen")

- Bedienungsanleitung (dieses Handbuch) 1
- Product Recovery DVD-ROM Windows® 7 Professional
<Für Modell mit lokalisiertem Betriebssystem (OS)> 1
<Für MUI OS-Modell> 2
- Product Recovery DVD-ROM Windows® XP Professional 1

② Vergessen Sie nicht, vor dem Öffnen der Computerverpackungsversiegelung die LIMITED USE LIZENZVEREINBARUNG zu lesen (→ Seite 31).

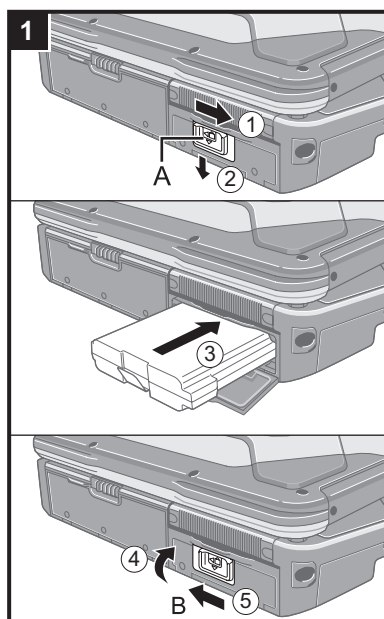

1 Setzen Sie das Akkupack ein.

- ① Schieben Sie den Riegel (A) nach rechts, um die Abdeckung zu entriegeln.
- ② Schieben Sie den Riegel (A) nach unten und öffnen Sie die Abdeckung.
- ③ Schieben Sie das Akkupack in das Fach, bis es fest mit den Kontakten verbunden ist.
- ④ Schließen Sie die Abdeckung, bis sie hörbar einrastet.
- ⑤ Schieben Sie den Riegel (B) nach links, um die Abdeckung zu verriegeln.

VORSICHT

- Achten Sie auf das Einrasten der Verriegelung. Andernfalls kann das Akkupack beim Transport des Computers herausfallen.
- Berühren Sie die Kontakte des Akkupacks und des Computers nicht. Das Akkupack funktioniert möglicherweise nicht mehr ordnungsgemäß, wenn die Kontakte verschmutzt oder beschädigt sind. Außerdem sind Fehlfunktionen des Computers oder des Akkupacks möglich.

HINWEIS

- Beachten Sie, dass der Computer auch im ausgeschalteten Zustand Strom verbraucht. Wenn der Akku vollständig geladen ist, entlädt er sich innerhalb der nachfolgend angegebenen Zeit selbst:
 - Im ausgeschalteten Zustand: Ca. 4 Wochen
 - Im Sleep-Modus (**Windows 7**)/Standbymodus (**Windows XP**): Ca. 3 Tage^{*1}
 - Im Ruhezustand: Ca. 6 Tage^{*1}
- ^{*1} Wenn die Funktion "Wake Up from wired LAN (Reaktivierung über das Wired LAN)" deaktiviert ist, verlängert sich die Zeitdauer.

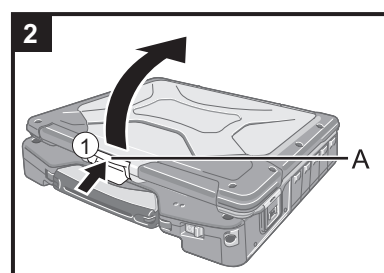

2 Öffnen des Displays

- ① Drücken und halten Sie den Riegel (A) und machen Sie das Display auf.

Erste Inbetriebnahme

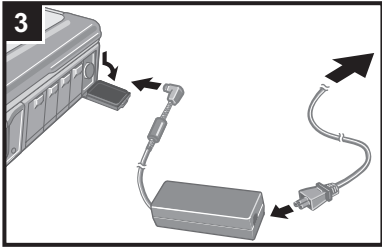

3 Schließen Sie Ihren Computer an eine Steckdose an.



Der Akku wird automatisch geladen.

VORSICHT

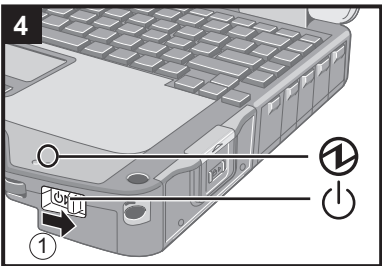
- Sorgen Sie dafür, dass das Netzteil angeschlossen bleibt, bis Sie die ersten Bedienschritte abgeschlossen haben.
- Schließen Sie bei der ersten Benutzung des Computers keine Peripheriegeräte - mit Ausnahme des Akkupacks und des Netzteils - an den Computer an.
- **Umgang mit dem Netzteil**
 - Bei Gewittern kann es zu einem plötzlichen Spannungsabfall kommen. Da dies zu Fehlfunktionen des Computers führen kann, empfehlen wir den Einsatz einer unterbrechungsfreien Stromversorgung (USV), sofern das Gerät nicht im reinen Akkubetrieb eingesetzt wird.



4 Schalten Sie den Computer ein.

- ① Schieben und halten Sie den Netzschalter  für ungefähr eine Sekunde gedrückt, bis die Betriebsanzeige  leuchtet.

VORSICHT

- Schieben Sie den Netzschalter nicht mehrmals hintereinander.
- Schieben Sie den Netzschalter nicht länger als vier Sekunden; dies führt zu einer sofortigen Abschaltung der Stromversorgung.
- Wenn der Computer ausgeschaltet ist, müssen Sie mindestens 10 Sekunden warten, bevor Sie ihn wieder einschalten.
- Führen Sie die folgenden Aktionen erst aus, nachdem die Festplattenanzeige  erloschen ist.
 - Anschließen oder Entfernen des Netzteils
 - Schieben des Netzschalters
 - Berühren der Tastatur, des Touchpad oder des Touchscreens (nur bei Modell mit Touchscreen).
 - Schließen des Displays
 - Schalten Sie den Wireless-Schalter ein/aus
- Bei hoher CPU-Temperatur startet der Computer eventuell nicht, um eine Überhitzung der CPU zu verhindern. Warten Sie in diesem Fall, bis sich der Computer abgekühlt hat und drücken Sie erst dann den Netzschalter erneut. Wenn der Computer selbst nach der Abkühlung nicht starten sollte, wenden Sie sich an den technischen Kundendienst von Panasonic.
- Änderungen an der Voreinstellung des Setup Utility dürfen erst vorgenommen werden, wenn die Erste Inbetriebnahme abgeschlossen ist.

5 Richten Sie Windows ein.

Folgen Sie den Anweisungen auf dem Bildschirm.

- Der Computer startet mehrmals erneut. Berühren Sie Bildschirm oder Touchpad nicht und warten Sie, bis die Anzeige  für die Festplatte erlischt.

Windows 7

- Nachdem der Computer eingeschaltet wurde, bleibt der Bildschirm noch eine Weile schwarz oder unverändert. Dies stellt keine Fehlfunktion dar. Bitte warten Sie einen Moment bis der Setup-Bildschirm von Windows erscheint.
- Während der Einrichtung von Windows benutzen Sie das Touchpad, um den Cursor zu bewegen und auf ein Element zu klicken.
- Die Einrichtung von Windows beansprucht etwa 20 Minuten. Fahren Sie mit dem nächsten Schritt fort, und bestätigen Sie alle Meldungen, die auf dem Bildschirm erscheinen.
- Der Bildschirm "Join a wireless network" wird eventuell nicht angezeigt. Sie können das Drahtlosnetzwerk einrichten, nachdem die Einrichtung von Windows beendet ist.

<Für MUI OS-Modell>

Windows 7

- Wählen Sie die Sprache auf dem Bildschirm "Setup Windows" und klicken Sie auf [Next].

- Gehen Sie bei der Auswahl der Sprache sorgfältig vor, da diese Einstellung später nicht geändert werden kann. Falls Sie versehentlich eine falsche Sprache eingestellt haben, müssen Sie Windows neu installieren (→ Seite 22).

Windows XP

- Bei bestimmten Sprachen stimmen die tatsächlich eingegebenen Zeichen nicht mit der Tastenbeschriftung überein. Achten Sie nach beendeter Einrichtung daher darauf, das richtige Tastatur-Layout zu wählen. Stellen Sie erst dann das Kennwort ein.

VORSICHT

- Sie können den Benutzernamen, das Passwort, das Bild und die Sicherheitseinstellungen nach beendeter Einrichtung von Windows ändern.
- Merken Sie sich dieses Kennwort. Wenn Sie Ihr Kennwort vergessen haben, können Sie nicht mehr mit Windows arbeiten. Sie sollten zuvor eine Kennwort-Rücksetzdisk anfertigen.
- Warten Sie, bis die Anzeige  für die Festplatte erlischt.

Windows 7

- Verwenden Sie nicht die folgenden Worte als Benutzername: CON, PRN, AUX, CLOCK\$, NUL, COM1 bis COM9, LPT1 bis LPT9, @. Insbesondere falls Sie einen Benutzernamen (Kontonamen) erstellen, der das "@"-Zeichen enthält, wird beim Anmeldebildschirm ein Passwort verlangt, auch wenn kein Passwort eingestellt wurde. Wenn Sie versuchen, sich ohne Eingabe eines Passwortes anzumelden, wird eventuell "Der Benutzername bzw. das Kennwort ist falsch." angezeigt und Sie können sich nicht in Windows einloggen (→ Seite 27).
- Das Hintergrundbild für die erste Benutzeranmeldung ist bereits unter "5 Windows einrichten." eingestellt worden.
Wenn dieser Computer bei Sonnenlicht verwendet werden soll, empfiehlt es sich, auf das weiße Hintergrundbild zu wechseln, damit die Bildschirmanzeigen besser zu sehen sind.
 - ① Rechtsklicken Sie auf dem Desktop, und klicken Sie dann auf [Anpassen] - [Desktophintergrund].
 - ② Wählen Sie [Einfarbig] unter [Bildpfad].
 - ③ Wählen Sie das weiße Hintergrundbild, und klicken Sie dann auf [Änderungen speichern].

<Für MUI OS-Modell>

- Wählen Sie bei der Tastatureinstellung das richtige Layout für Ihren Computer. Anderenfalls weichen die tatsächlich über die Tastatur eingegebenen Zeichen möglicherweise von der Tastenbeschriftung ab.

Windows XP

- Die folgenden Zeichenketten dürfen nicht als Benutzername oder Kennwort verwendet werden: CON, PRN, AUX, CLOCK\$, NUL, COM1 bis COM9, LPT1 bis LPT9.
- Wenn Sie Datum/Zeit/Zeitzone eingestellt haben und auf [Next] klicken, kann es mehrere Minuten dauern, bis der nächste Schritt angezeigt wird. Berühren Sie Bildschirm oder Touchpad nicht, bis das nächste Dialogfeld erscheint.
- Falls "Ein unerwarteter Fehler ist aufgetreten" (oder eine ähnliche Meldung) angezeigt wird, klicken Sie auf [OK]. Dies stellt keine Fehlfunktion dar.



<Für MUI OS-Modell>

- Die Tastatur verwendet das US-Layout, bis die Tastatureinstellung geändert wurde. Aus diesem Grunde können über die Tastatur eingegebene Buchstaben von der Tastenbeschriftung abweichen.
Um fehlerhafte Eingaben während der Einrichtung von Windows zu vermeiden,
 - verwenden Sie das Touchpad zur Auswahl.
 - Zur Eingabe von Zahlen drücken Sie die Num-Taste und geben die Ziffern über den Ziffernblock (Ten-Key-Modus) ein.
- Nehmen Sie eventuell erforderliche Spracheinstellungen nach der Einrichtung von Windows vor (→ Seite 16). Ändern Sie bei der Einrichtung von Windows keine Einstellungen bei [To change system or these settings, click Customize] unter [Regional and Language Options].

6 <Für MUI OS-Modell> Installieren Sie den Adobe Reader.

Der Adobe Reader wird zum Lesen von Important Tips und des Reference Manual benötigt.

Windows 7

- ① Klicken Sie auf  (Start) und geben Sie folgendes in [Programme/Dateien durchsuchen] ein, drücken Sie dann auf .

Windows XP

- ① Wählen Sie [Start (start)] - [Ausführen (Run)], geben Sie die Ihrer Sprache entsprechende Befehlszeile ein (nachstehend) und klicken Sie auf [OK].

[c:\util\reader**\setup.exe]

- “**” hängt von der Sprache ab.

Englisch: m	Arabisch: ar	Bulgarisch: bg	Chinesisch (vereinfacht): sc
Chinesisch (traditionell): tc	Kroatisch: yx	Tschechisch: cs	
Dänisch: da	Niederländisch: nl	Estländisch: et	
Finnisch: fi	Französisch: f	Deutsch: g	Griechisch: el
Hebräisch: he	Ungarisch: hu	Italienisch: t	Japanisch: ja
Koreanisch: ko	Lettisch: lv	Litauisch: lt	Norwegisch: no
Polnisch: pl	Portugiesisch: pt	Rumänisch: ro	Russisch: ru
Slowakisch: sk	Slowenisch: sl	Spanisch: p	Schwedisch: s
		Türkisch: tr	

Windows 7

Ukrainisch:uk

Windows XP

7 <Für MUI OS-Modell> Sprachen einstellen.

<Auf diesem Computer installierte Sprachen>

·Deutsch	·Arabisch	·Bulgarisch	·Chinesisch (Traditionell)
·Chinesisch (Vereinfacht)	·Dänisch	·Englisch	
·Estnisch	·Finnisch	·Französisch	·Griechisch
·Hebräisch	·Italienisch	·Japanisch	·Koreanisch
·Kroatisch	·Lettisch	·Litauisch	·Niederländisch
·Norwegisch	·Polnisch	·Portugiesisch	
·Portugiesisch (Brasilien)	·Rumänisch	·Russisch	
·Schwedisch	·Slowakisch	·Slowenisch	·Spanisch
·Thailändisch	·Tschechisch	·Türkisch	·Ungarisch

Ändern Sie die Spracheinstellungen im folgenden Menü.

[start (Start)] - [Control Panel (Systemsteuerung)] - [Date, Time, and Regional Options (Datums-,Zeit-,Sprach-und Regionaleinstellungen)] - [Regions und Sprachoptionen (Regional and Language Options)]

- [Regional Options (Regionale Einstellungen)] - [Standards and Formats (Standards und Fomate)]
- [Languages (Sprachen)] - [Language used in menus and dialogs (Sprache für Menüs und Dialogfelder)]
- [Languages (Sprachen)] - [Details (Details)] - [Default input language (Standard-Eingabegebietsschema)]
- [Advanced (Erweitert)] - [Language for non-unicode Programs (Sprache für Programme, die Unicode nicht unterstützen)]

HINWEIS

- Falls Sie mehrsprachige und lokalisierte Betriebssystemversionen zusammen im gleichen Netzwerk benutzen, verwenden Sie englische Computernamen bei lokalisierten Versionen von Windows.
- Manche Benutzerschnittstellen-Texte verbleiben in Englisch, auch wenn die Benutzerschnittstelle auf eine andere Sprache eingestellt wird. Weitere Informationen finden Sie in der Datei “c:\windows\mui\relnotes.txt”.
- Wenn Sie die Sprache unter [Sprachen] - [Sprache für Menüs und Dialogfelder] wechseln, ändert sich die Desktop-Farbe, wenn Sie sich das nächste Mal in Windows anmelden.

Die Desktop-Farbe kann auf die nachstehende Weise geändert werden.

Wählen Sie [Start] - [Systemsteuerung] - [Darstellung und Designs] - [Anzeige] - [Desktop], wählen Sie unter [Farbe] die gewünschte Farbe aus und klicken Sie dann auf [OK].

8 <Nur für Modelle mit Touchscreen> Führen Sie eine Touchscreen-Kalibrierung durch.

Windows 7

- Schließen Sie vor der Kalibrierung das Tablet PC Input Panel (die Schreibtabelle des Eingabebereichs).

HINWEIS

- Melden Sie sich zuerst mit Administratorrechten bei Windows an und führen Sie diese Kalibrierung durch.



- ① Klicken Sie auf  (Start) - [Systemsteuerung] - [Hardware und Sound] - [Primary Landscape].
- ② Klicken Sie auf [Kalibrieren].
- ③ Berühren Sie mit dem Taststift nacheinander jede der "+"-Zielmarken und klicken Sie dann auf [Ja].
- ④ Klicken Sie auf [OK].

HINWEIS

- Führen Sie die folgende Kalibrierung für jeden Nutzer aus.

- ① Klicken Sie auf  (Start) - [Systemsteuerung] - [Hardware und Sound] - [Primary Landscape].
 - ② Klicken Sie auf [Kalibrieren].
 - ③ Berühren Sie mit dem Taststift nacheinander jede der "+"-Zielmarken und klicken Sie dann auf [Ja].
 - ④ Klicken Sie auf [OK].
- Führen Sie die Kalibrierung für die zu verwendende Ausrichtung durch.

Windows XP

- ① Klicken Sie auf [Start] - [Alle Programme] - [Fujitsu Touch Panel (USB)] - [Touch Screen Calibration Utility].
- ② Bei Verwendung des Stylus berühren Sie nacheinander jede der zwölf "+"-Zielmarken, und klicken Sie dann auf .
- ③ Drücken Sie .

Windows XP

9 Neues Konto erstellen.

Klicken Sie auf Sie [Start] - [Systemsteuerung] - [Benutzerkonten] - [Neues Konto erstellen].

VORSICHT

- Merken Sie sich dieses Kennwort! Wenn Sie das Kennwort vergessen, können Sie nicht mehr mit Windows arbeiten. Sie können zuvor eine Kennwort-Rücksetzdiskette anfertigen.

HINWEIS

● PC Information Viewer

Dieser Computer zeichnet in regelmäßigen Abständen die Verwaltungsdaten einschließlich der Festplattendaten, etc. auf. Die Datenhöchstmenge eines Datensatzes beträgt 1024 Byte.

Diese Daten werden ausschließlich dazu verwendet, bei einem Versagen der Festplatte den Grund hierfür zu ermitteln. Die Daten werden keinesfalls über das Netzwerk an Außenstehende gesendet oder zu einem anderen als dem oben beschriebenen Zweck verwendet.

Um diese Funktion zu deaktivieren, setzen Sie ein Häkchen bei [Disable the automatic save function for management information history] bei [Hard Disk Status] unter PC Information Viewer, und klicken Sie dann auf [OK].

(→  Reference Manual "Checking the Computer's Usage Status")

■ Vorsichtsmaßnahmen gegen Starten/Herunterfahren

- Achten Sie darauf, keine der folgenden Handlungen vorzunehmen
 - Netzteil anschließen oder entfernen
 - Schieben Sie den Netzschalter
 - Berühren der Tastatur, des Touchpads, des Touchscreens (nur für Modelle mit Touchscreen), des Dual-Touch oder der externen Maus
 - Schließen des Displays
 - Schalten Sie den Wireless-Schalter ein/aus

Erste Inbetriebnahme

HINWEIS

- Aus Energiespargründen sind werkseitig die folgenden Energiesparmethoden eingestellt.
 - Der Bildschirm wird nach 15 Minuten Inaktivität automatisch ausgeschaltet.
 - Der Computer wechselt nach 20 Minuten Inaktivität² (**Windows 7**)/Standbymodus² (**Windows XP**) automatisch in den Sleep-Modus.
- ² Siehe  *Reference Manual* "Sleep or Hibernation Functions" zur Aktivierung aus dem Sleep-Modus/Standby-Modus.

Windows 7

■ Hinweis zum Zugriff auf die Festplatte

<Für MUI OS-Modell>

Andere Sprachen als die bei der Einrichtung von Windows gewählte werden im Hintergrund deinstalliert, während sich der Computer im Ruhezustand befindet.

Während dieses Zeitraumes können die folgenden Probleme auftreten. Sie werden durch die Spezifikationen von Windows 7 verursacht und stellen keine Fehlfunktionen dar.

- Der Deinstallationsprozess kann ungefähr 3 Stunden lang fortfahren. Während dieser Zeit reagiert der Computer eventuell nicht mehr aufgrund des fortlaufenden Zugriffs auf die Festplatte, etc. Sie können den Computer während des Prozesses neu starten oder herunterfahren.
- Die Meldung "Configuring Windows features, preparing to configure Windows (Windows-Funktionen werden konfiguriert, die Konfiguration von Windows wird vorbereitet)" erscheint eventuell für bis zu 20 Minuten beim Herunterfahren oder Hochfahren des Computers (einschließlich Neustart). Warten Sie, bis der Computer normal hoch- oder heruntergefahren wird.

Sobald die Meldung nicht mehr angezeigt wird, befolgen Sie die untenstehenden Schritte, um alle Wiederherstellungspunkte außer des letzten zu löschen. Falls Sie die Wiederherstellungspunkte nicht löschen, bleiben die Systemdateien für andere Sprachen außer der gewählten als Sicherungsdateien für die Wiederherstellungspunkte auf der Festplatte und der Computer reagiert eventuell nicht mehr.

- ① Klicken Sie auf  (Start). Und geben Sie "cleanmgr.exe" unter [Programme/Dateien durchsuchen] ein und klicken Sie dann in der Liste der Ergebnisse auf [cleanmgr.exe].
- ② Nach einer Weile, der Einstellungsbildschirm "Beschreibung" erscheint. Klicken Sie auf [Systemdateien bereinigen] - [Weitere Optionen] - [Systemwiederherstellung und Schattenkopien] - [Bereinigen] - [Löschen] - [OK] - [Dateien löschen].
- ③ Starten Sie den Computer neu.

■ Ändern der Partitionsstruktur

Sie können einen Teil einer bestehenden Partition verkleinern, um Speicherplatz auf dem Laufwerk freizugeben. Auf diesem Speicherplatz können Sie eine neue Partition erstellen. In der Standardeinstellung ist das Festplattenlaufwerk dieses Computers mit einer einzigen Partition versehen.

- ① Klicken Sie auf  (Start), rechtsklicken Sie auf [Computer], und klicken Sie dann auf [Verwalten].
 - Ein Standardbenutzer muss ein Administratorwort eingeben.
- ② Klicken Sie auf [Datenträgerverwaltung].
- ③ Rechtsklicken Sie auf die für Windows eingerichtete Partition (Laufwerk "c" in der Standardeinstellung), und klicken Sie dann auf [Volume verkleinern].
 - Die Größe der Partition hängt von den Spezifikationen Ihres Computers ab.
- ④ Geben Sie die Größe unter [Zu verkleinernder Speicherplatz in MB] ein, und klicken Sie dann auf [Verkleinern].
 - Es ist nicht möglich, eine Zahl einzugeben, die größer als die angezeigte Größe ist.
 - Zur Wahl von [Reinstall to the first 2 partitions.] bei der Neuinstallation von Windows 7 (→ Seite 22), sind 60000 MB oder mehr für [Gesamtgröße nach dem Verkleinern in MB].
- ⑤ Rechtsklicken Sie auf [Nicht zugeordnet] (die in Schritt ④ vorgenommene Verkleinerung), und klicken Sie dann auf [Neues einfaches Volume].
- ⑥ Folgen Sie den Anweisungen, die auf dem Bildschirm erscheinen, um die Einstellungen vorzunehmen, und klicken Sie dann auf [Fertig stellen].
Warten Sie, bis die Formatierung abgeschlossen ist.

HINWEIS

- Anschließend können Sie eine weitere Partition erstellen, indem Sie den ggf. verbleibenden, nicht zugeordneten Speicherplatz verwenden oder neuen, nicht zugeordneten Speicherplatz schaffen.
- Um eine Partition zu löschen, rechtsklicken Sie auf die Partition, und klicken Sie dann auf [Volume löschen] in Schritt ③.

Das Reference Manual und die Important Tips können Sie mit Ihrem Computer abrufen. Wenn das Reference Manual oder die Important Tips zum ersten Mal geöffnet werden, erscheint eventuell die Lizenzvereinbarung zum Adobe Reader. Falls sie angezeigt wird, lesen Sie diese und wählen dann [Akzeptieren], um das Reference Manual oder die Important Tips zu öffnen.

■ Reference Manual

Das Reference Manual beschreibt Funktionen, die Ihnen beim effektiveren Gebrauch des Computers helfen.

So greifen Sie auf das Reference Manual zu:

Windows 7 Doppelklicken Sie auf  auf dem Desktop.

- Ebenso können Sie auf  (Start) - [Alle Programme] - [Panasonic] - [On-Line Manuals] - [Reference Manual] klicken.

Windows XP Klicken Sie auf [Start]-[Reference Manual].

- Sie können auch auf [Start] - [Alle Programme] - [Panasonic] - [On-Line Manuals] - [Reference Manual] klicken.

HINWEIS

Windows 7

Die auf der Windows 7 DVD-ROM enthaltenen Windows-Dateien befinden sich in den folgenden Ordnern:

<Für Modell mit lokalisiertem Betriebssystem>

c:\windows\support\migwiz, c:\windows\support\tools, c:\windows\support\logging

<Für MUI OS-Modell>

- Einige Sprachen stehen in Abhängigkeit von dem Modell nicht zur Verfügung.

c:\windows\support**\migwiz, c:\windows\support**\tools, c:\windows\support**\logging

- "*" hängt von der Sprache ab.

Englisch: en	Niederländisch: nl	Finnisch: fi	Französisch: fr
Deutsch: de	Italienisch: it	Norwegisch: no	Russisch: ru
Spanisch: es	Schwedisch: sv	Türkisch: tr	Arabisch: ar
Bulgarisch: bg	Chinesisch-Hong Kong: b3	Chinesisch (vereinfacht): xt	
Chinesisch (traditionell): zh			
Kroatisch: yx	Tschechisch: cs	Dänisch: da	Estländisch: et
Griechisch: el	Hebräisch: iw	Ungarisch: hu	Japanisch: ja
Koreanisch: ko	Lettisch: lv	Litauisch: lt	Polnisch: pl
Portugiesisch: pt	Portugiesisch (Brasilien): xc	Rumänisch: ro	Serbisch: st
Slowakisch: sk	Slowenisch: sl	Thailändisch: th	Ukrainisch: uk

■ Reference Manual

Unter Important Tips erhalten Sie Informationen zum Ladezustand des Akkus, damit Sie den Akku unter optimalen Bedingungen nutzen können und so eine längere Betriebszeit erreichen.

So greifen Sie auf die Important Tips zu:

Windows 7 Doppelklicken Sie auf  auf dem Desktop.

- Ebenso können Sie auf  (Start) - [Alle Programme] - [Panasonic] - [On-Line Manuals] - [Important Tips] klicken.

Windows XP Doppelklicken Sie auf  auf dem Desktop.

- Ebenso können Sie auf [Start] - [Alle Programme] - [Panasonic] - [On-Line Manuals] - [Important Tips].

HINWEIS

- Wenn die Update-Meldung des Adobe Readers angezeigt wird, empfehlen wir Ihnen, den Anweisungen dafür auf dem Bildschirm zu folgen.
Sie finden die aktuelle Version des Adobe Readers auf <http://www.adobe.com/>.

VORSICHT

- Entfernen Sie nicht das Häkchen für [IntelliMouse Wheel mode] in [Scroll Configuration] unter [Touch Pad] in [Maus] unter [Systemsteuerung]. Die Adobe Reader Rollfunktion funktioniert möglicherweise nicht korrekt.

Handhabung und Wartung

Betriebsbedingungen

- Stellen Sie den Computer auf einer ebenen und stabilen Fläche auf. Stellen Sie den Computer nicht senkrecht auf und lassen Sie ihn nicht umkippen. Wenn dieser Computer heftigen Stößen ausgesetzt wird, kann er beschädigt werden.
 - Temperatur: Betrieb : 5 °C bis 35 °C
Lagerung: -20 °C bis 60 °C
 - Feuchtigkeit: Betrieb : 30 % bis 80 % relative Luftfeuchtigkeit, nicht kondensierend
Lagerung: 30 % bis 90 % relative Luftfeuchtigkeit, nicht kondensierend
- Selbst innerhalb der oben angegebenen Temperatur- und Feuchtigkeitsbereiche kann der lange Betrieb des Computers in Umgebungen mit außergewöhnlich niedrigen oder hohen Temperaturen oder hoher Feuchtigkeit zu einer Schädigung des Produktes führen, was wiederum die Lebensdauer des Produktes vermindern kann.
- Verwenden Sie den Computer nicht in den folgenden Umgebungen, da er andernfalls Schäden erleiden könnte.
 - Orte mit elektronischen Geräten. Hier können Probleme am Bildschirm auftreten oder der Computer kann ungewöhnliche Geräusche erzeugen.
 - Bereiche mit extrem hohen oder niedrigen Temperaturen.
 - Belassen Sie keine hitzeempfindlichen Sachen in der Nähe des Computers. Der Computer erwärmt sich im Betrieb.

Handhabung

Bei der Entwicklung dieses Computers wurde unter anderem besonders auf Stoßfestigkeit des Displays und der Festplatte sowie auf den Schutz der Tastatur vor Spritzwasser geachtet. Wir übernehmen jedoch keinerlei Garantie dafür, dass diese Vorkehrungen vor entsprechenden Schäden schützen. Behandeln Sie den Computer mit großer Sorgfalt.

- Wenn Sie den Computer herumtragen, achten Sie unbedingt auf Folgendes:
 - Schalten Sie den Computer aus.
 - Entfernen Sie alle externen Geräte, Kabel, PC-Karten und andere hervorstehenden Gegenstände.
 - Nehmen Sie eine CD/DVD aus dem CD/DVD-Laufwerk.
 - Lassen Sie Ihren Computer nicht fallen und schützen Sie ihn vor Zusammenstößen mit harten Objekten.
 - Lassen Sie das Display nicht geöffnet.
 - Fassen Sie ihn nicht am Display an.
- Stecken Sie nichts (z. B. ein Stück Papier) zwischen Display und Tastatur.
- Wenn Sie mit dem Flugzeug reisen, behalten Sie Ihren Computer stets bei sich. Geben Sie ihn niemals als Gepäckstück auf. Bevor Sie den Computer in einem Flugzeug verwenden, erkundigen Sie sich bitte vorab bei der betreffenden Fluggesellschaft.
- Beim Transport eines Ersatz-Akkus in einer Verpackung, einer Aktentasche, etc. empfehlen wir, ihn in eine Plastiktüte zu legen, um die Kontakte zu schützen.
- Das Touchpad sollte nur mit der Fingerspitze bedient werden. Legen Sie keine Gegenstände auf die Arbeitsoberfläche und drücken Sie nicht mit spitzen Gegenständen (z. B. Nägeln) oder mit harten Gegenständen, die Abdrücke hinterlassen könnten (z. B. Bleistiften und Kugelschreibern), gewaltsam darauf.
- Lassen Sie keine schädlichen Substanzen wie Öl mit dem Touchpad in Kontakt kommen.
Der Cursor funktioniert in solchen Fällen eventuell nicht richtig.
- Wenn Sie den Computer herumtragen, achten Sie darauf, dass Sie sich nicht dadurch verletzen, dass Sie ihn fallenlassen oder von ihm getroffen werden.

<Nur für Modelle mit Touchscreen>

- Verwenden Sie ausschließlich den mitgelieferten Stylus, um den Bildschirm zu berühren. Legen Sie keine Gegenstände auf dem Computer ab. Drücken Sie nicht mit spitzen oder harten Gegenständen (z. B. Nägeln, Bleistiften oder Kugelschreibern) auf seine Oberfläche, andernfalls können Spuren zurückbleiben.
- Verwenden Sie den Touchscreen nicht auf einem staubigen oder schmutzigen Bildschirm (z.B. bei Ölverunreinigung). Fremdkörper auf dem Bildschirm oder Stift können die Bildschirmoberfläche zerkratzen oder die Funktionstüchtigkeit des Stifts beeinträchtigen.
- Verwenden Sie ausschließlich den Stift, um den Bildschirm zu berühren. Wenn Sie ihn anderweitig verwenden, wird er möglicherweise beschädigt, was zu Kratzern auf dem Bildschirm führen kann.

■ Einsatz von Peripheriegeräten

Zur Vermeidung von Schäden an den Geräten, folgen Sie bitte den Anweisungen und dem Reference Manual. Lesen Sie die Bedienungsanleitungen für die Peripheriegeräte sorgfältig durch.

- Verwenden Sie nur Peripheriegeräte, die den Spezifikationen des Computers entsprechen.
- Schließen Sie, unter genauer Beachtung der Ausführung und der Position des Steckers, die Geräte ordnungsgemäß an.
- Falls eine Verbindung schwierig herzustellen ist, wenden Sie keine übermäßige Kraft an; prüfen Sie zur Sicherheit noch einmal die Ausführung und die Position des Steckers (Stifanordnung, usw.).
- Falls der Stecker Halteschrauben aufweist, ziehen Sie diese fest an.
- Transportieren Sie den Computer nicht mit noch angeschlossenen Kabeln. Ziehen Sie die Kabel nicht mit Gewalt heraus.

■ Vermeidung einer nicht autorisierten Verwendung des Computers über Wireless LAN/ Bluetooth/Wireless WAN

<Nur bei Modellen mit Wireless LAN/Bluetooth/Wireless WAN>

- Vor der Verwendung von Wireless LAN/Bluetooth/Wireless WAN-Funktionen empfehlen wir Ihnen, die gebotenen Sicherheitseinstellungen - z. B. eine Datenverschlüsselung - vorzunehmen.

Wartung

LCD (Display) reinigen

<Nur für Modelle mit Touchscreen>

Verwenden Sie das weiche Tuch, das mit dem Computer geliefert wurde.

HINWEIS

● Anregungen zur Reinigung der LCD-Anzeige

Um die Sichtbarkeit des Displays im Freien zu verbessern wurde eine Antireflexbeschichtung hinzugefügt. Um Kratzer und das Ablösen dieser Beschichtung zu vermeiden, wurde ein weiches Tuch zum Abwischen der LCD-Oberfläche des Computers mitgeliefert. Lesen Sie vor der Verwendung des Computers die untenstehenden Anweisungen.

- Wischen Sie das LCD-Display mit dem weichen Tuch ab, um Fingerabdrücke etc. zu entfernen.
- Wischen Sie keine Display-fernen Bereiche mit dem weichen Tuch ab.

<Verwenden des weichen Tuches>

- Verwenden Sie das weiche Tuch nur, wenn es trocken ist. Tragen oder sprühen Sie kein Wasser oder Lösungsmittel auf das weiche Tuch auf.
- Wischen Sie zuerst sanft Fremdkörper und Staub von dem LCD-Display mit einer Seite des weichen Tuches ab. Wenden Sie keine Gewalt an, da die LCD-Oberfläche durch die Fremdkörper oder den Staub beschädigt werden könnte. Wischen Sie dann Fingerabdrücke etc. mit der anderen Seite des weichen Tuches ab. Nachdem Sie die Fremdkörper und den Schmutz abgewischt haben, waschen Sie das Tuch (gemäß den folgenden Anweisungen) zum Entfernen der Fremdkörper und des Staubs von dem weichen Tuch.
- Wenn das weiche Tuch schmutzig wird, waschen Sie es mit einem neutralen Reinigungsmittel. Verwenden Sie keine Bleichmittel oder Weichspüler und führen Sie keine Sterilisierung durch Abkochen durch.
- Falls das LCD nass wird, wischen Sie die Oberfläche sanft mit dem weichen Tuch ab.
- Während Sie das LCD-Display abwischen, muss der Computer ausgeschaltet sein.

<Nur für Modelle ohne Touchscreen>

Wischen Sie diese Bereiche mit einem weichen Tuch ab.

Display-ferne Bereiche

Wischen Sie diese Bereiche mit einem weichen Tuch ab, das Sie mit Wasser oder verdünntem Reinigungsmittel getränkt und kräftig ausgewrungen haben.

VORSICHT

- Verwenden Sie kein Reinigungsbenzin, keine Verdüner und keinen Reinigungsalkohol. Dies kann die Oberfläche angreifen und z. B. eine Verfärbung verursachen. Verwenden Sie des Weiteren keine handelsüblichen Haushaltsreiniger und Kosmetika, da diese Substanzen enthalten können, welche die Oberfläche angreifen.
- Tragen oder sprühen Sie Wasser oder Reinigungsmittel niemals direkt auf. Flüssigkeit, die in das Innere des Computers dringt, kann zu Funktionsstörungen und Schäden führen.

Neuinstallieren von Software

Die Neuinstallation versetzt den Computer in seinen Lieferzustand. Wenn Sie eine Neuinstallation durchführen, wird der Festplatteninhalt gelöscht.

Denken Sie daran, wichtige Daten von Ihrer Festplatte auf ein anderes Medium oder auf eine externe Festplatte zu sichern, ehe Sie mit der Neuinstallation beginnen.

ACHTUNG

Windows 7

Löschen Sie nicht die Partition mit Bootdateien auf der Festplatte.

Der Platz der Partition steht nicht zur Speicherung von Daten zur Verfügung.

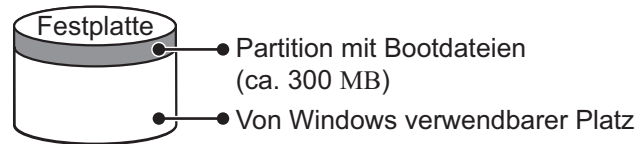

Vorbereitung

- Halten Sie Folgendes bereit:
 - Die Product Recovery DVD-ROM (mitgeliefert)
 - Panasonic USB CD/DVD-Laufwerk (optional)
- Entfernen Sie alle Peripheriegeräte (mit Ausnahme des CD/DVD-Laufwerks).
- Schließen Sie das Netzteil an, und entfernen Sie es erst nach Fertigstellung der Neuinstallation.

HINWEIS

<Für MUI OS-Modell>

- Zur Eingabe von Zahlen drücken Sie die Num-Taste und geben die Ziffern über den Ziffernblock (Ten-Key-Modus) ein.
- Drücken Sie bei deutschen Tastaturen auf **U**, wenn Sie die Taste **Y** drücken müssen.

- 1 Schalten Sie den Computer aus und setzen Sie das CD/DVD-Laufwerk in die Multimedia Pocket ein. (→ Reference Manual "Multimedia Pocket").**
- 2 Schalten Sie den Computer aus und Drücken Sie **F2** oder **Entf** während der [Panasonic] Startbildschirm angezeigt wird.**
Das Setup Utility wird gestartet.
 - Wenn das Kennwort abgefragt wird, geben Sie das Supervisor Kennwort ein.
- 3 Notieren Sie sich alle Einstellungen des Setup Utility und drücken Sie **F9**.**
Wählen Sie bei der Bestätigungsabfrage [Yes] und drücken Sie **↵**.
- 4 Drücken Sie **F10**.**
Wählen Sie bei der Bestätigungsabfrage [Yes] und drücken Sie **↵**.
Der Computer startet erneut.
- 5 Drücken Sie **F2** oder **Entf**, während der Startbildschirm [Panasonic] angezeigt wird.**
Das Setup Utility wird gestartet.
 - Wenn das Kennwort abgefragt wird, geben Sie das Supervisor-Kennwort ein.
- 6 Legen Sie die Product-Recovery-DVD-ROM für die von Ihnen installierte Version von Windows in das CD/DVD-Laufwerk ein.**
- 7 Wählen Sie das Menü [Exit] und wählen Sie dann [TEAC-DV-W28XXX] unter [Boot Override] aus.**
- 8 Drücken Sie **↵**.**
Der Computer startet erneut.

Windows 7

- 9 Klicken Sie auf [Reinstall Windows] und klicken Sie dann auf [Next].**
Auf dem Bildschirm wird die Lizenzvereinbarung angezeigt.
- 10 Klicken Sie auf [Yes, I agree to the provisions above and wish to continue!] und klicken Sie dann auf [Next].**
- 11 Wenn Sie Windows 7 von Windows 7 neuinstallieren:**
Wählen Sie die Einstellungen und klicken Sie auf [Next].
 - [Reinstall Windows to the whole Hard Disk to factory default.]
Sie erhalten zwei Partitionen.
 - [Reinstall to the first 2 partitions.]¹.
Wählen Sie diese Option, wenn die Festplatte bereits in mehrere Partitionen unterteilt wurde. Zur Erstellung einer neuen Partition schauen Sie unter "Ändern der Partitionsstruktur" (→ Seite 18).

Die Partitionsstruktur bleibt erhalten.

¹ Dies erscheint nicht, wenn Windows nicht auf der Partition, die Bootdateien enthält, und dem von Windows nutzbarem Bereich neuinstalliert werden kann.

Wenn Sie Windows 7 von Windows XP neuinstallieren:

Klicken Sie auf [Next].

12 Klicken Sie bei der Bestätigungsabfrage auf [YES].

Die Neuinstallation startet je nach Anweisungen auf dem Bildschirm. (Sie dauert ca. 60 - 120 Minuten.)

- Unterbrechen Sie die Neuinstallation keinesfalls - beispielsweise durch Ausschalten des Computers oder durch Drücken auf **Strg + Alt + Entf**. Dies kann einen Windows-Neustart verhindern oder zu einem Datenverlust führen, so dass die Neuinstallation danach nicht mehr ausgeführt werden kann.
- Folgen Sie den Anweisungen auf dem Bildschirm und wechseln Sie die Product Recovery DVD-ROM aus.

13 Entfernen Sie die Product Recovery DVD-ROM aus dem Laufwerk, und klicken Sie dann auf [OK], um den Computer auszuschalten.

14 Schalten Sie den Computer ein.

- Wenn das Kennwort abgefragt wird, geben Sie das Supervisor-Kennwort ein.

15 Führen Sie die "Erste Inbetriebnahme" aus (→ Seite 14).

16 Starten Sie das Setup Utility und nehmen Sie bei Bedarf Änderungen an den Einstellungen vor.

17 Führen Sie ein Windows Update aus.

Windows XP

9 Drücken Sie 1 um [1. [Recovery]] auszuführen.

Auf dem Bildschirm wird die Lizenzvereinbarung angezeigt.

- Um auf halbem Weg abzubrechen, drücken Sie **0**.

10 Drücken Sie 1 zur Auswahl von [1. Yes, I agree to the provisions above and wish to continue!].

11 Wählen Sie die Einstellungen aus.

- [2]: Geben Sie die Größe der Partition des Betriebssystems ein und drücken Sie **↵**.
(Die Größe der Datenpartition wird bestimmt, indem die Größe der Partition des Betriebssystems von der maximalen Größe abgezogen wird.)
- [3]: Windows wird in der größten Partition installiert.
(Die Größe der ersten Partition muss 30 GB oder mehr sein.) Ist sie kleiner, ist eine Installation möglich.)

Klicken Sie bei der Bestätigungsabfrage auf **Y**.

Die Neuinstallation startet automatisch. (Sie dauert ca. 30-75 Minuten.)

- Unterbrechen Sie die Neuinstallation keinesfalls, beispielsweise durch Ausschalten des Computers oder durch Drücken von **Strg + Alt + Entf**. Dies kann einen Windows-Neustart verhindern oder zu einem Datenverlust führen, so dass die Neuinstallation danach nicht mehr ausgeführt werden kann.

12 Entfernen Sie die Product Recovery DVD-ROM, und drücken Sie dann eine beliebige Taste zum Abschalten des Computers.

- Falls zusätzliche Hinweise mit dem Computer mitgeliefert wurden, lesen Sie sie unbedingt. Es könnte notwendig sein, während der folgenden Prozedur zusätzliche Vorgänge auszuführen.

13 Schalten Sie den Computer ein.

- Wenn das Kennwort abgefragt wird, geben Sie das Supervisor-Kennwort ein.

14 Führen Sie die "Erste Inbetriebnahme" aus (→ Seite 14).

15 Starten Sie das Setup Utility und nehmen Sie bei Bedarf Änderungen an den Einstellungen vor.

Neuinstallieren von Software

■ Zum Ändern des Laufwerksbuchstabens der Festplatte oder des CD/DVD-Laufwerks.

HINWEIS

- Laufwerksbuchstaben von Festplatten können nur geändert werden, wenn eine oder mehrere Partitionen auf dem Festplattenlaufwerk erstellt wurden.
- Der Name des Laufwerks C: kann nicht geändert werden.
- Ändern Sie die Laufwerksbuchstaben, bevor Sie Anwendungen installieren.

① **Windows 7**

Klicken Sie auf  (Start) - [Systemsteuerung] - [System und Sicherheit] - [Verwaltung] und doppelklicken Sie auf [Computerverwaltung].

- Ein Standardbenutzer muss ein Administratorkennwort eingeben.

Windows XP

Klicken Sie auf [Start] - [Systemsteuerung] - [Leistung und Wartung] - [Verwaltung] und doppelklicken Sie auf [Computerverwaltung].

- ② Klicken Sie auf [Datenträgerverwaltung] unter [Speicher].
- ③ Rechtsklicken Sie auf die Festplattenpartition oder den Namen des CD/DVD-Laufwerks und klicken Sie dann auf [Laufwerksbuchstaben und -pfade ändern.....].
- ④ Klicken Sie auf [Ändern...].
- ⑤ Klicken Sie auf [Folgenden Laufwerksbuchstaben zuweisen] und wählen Sie den neuen Laufwerksbuchstaben und klicken Sie dann auf [OK].
Klicken Sie bei der Bestätigungsabfrage auf [Ja].

Problembesehung (Grundlagen)





Wenn ein Problem auftritt, lesen Sie bitte auf dieser Seite nach. Das "Reference Manual" enthalt ebenfalls detaillierte Informationen zur Problembesehung. Wurde ein Problem anscheinend von einer Software-Anwendung verursacht, lesen Sie bitte die Bedienungsanleitung zu dieser Software. Falls sich das Problem danach immer noch nicht beheben lasst, wenden Sie sich an den technischen Kundendienst von Panasonic. Sie konnen auch den PC Information Viewer verwenden, um den Auslastungsstatus des Computers zu prufen (→  Reference Manual "Troubleshooting (Advanced)").

■ Starten





<p>Start nicht moglich. Die Strom- bzw. Akkuanzeige leuchtet nicht.</p>	<ul style="list-style-type: none"> ● Schlieen Sie das Netzteil an. ● Legen Sie einen vollstandig geladenen Akku ein. ● Entfernen Sie das Akkupack, stecken Sie das Netzteil aus und schlieen Sie beides wieder an. ● Falls ein Gerat an den USB-Anschluss angeschlossen sein sollte, trennen Sie das Gerat oder rufen das Setup Utility auf und stellen Sie [USB Port] oder [Legacy USB Support] im Menu [Advanced] auf [Disable] ein. ● Falls ein Gerat an den ExpressCard-Steckplatz angeschlossen sein sollte, trennen Sie das Gerat oder rufen das Setup Utility auf und stellen Sie [ExpressCard slot] im Menu [Advanced] auf [Disable] ein. ● Drucken Sie Fn + F8 um den verdeckten Modus auszuschalten.
<p>Der Computer schaltet sich ein, die Meldung "Warming up the system (up to 32 minutes)" wird angezeigt.</p>	<ul style="list-style-type: none"> ● Der Computer warmt sich vor dem Startvorgang auf. Warten Sie, bis der Computer von selbst startet (dies kann bis zu 32 Minuten dauern). Wenn die Meldung "Cannot warm up the system" angezeigt wird, konnte der Computer sich nicht aufwarmen und startet nicht. In diesem Fall schalten Sie den Computer aus, bringen ihn an einen Ort mit Umgebungstemperaturen von mindestens 5 °C, warten eine Stunde und versuchen ihn erneut zu starten.
<p>Der Computer lasst sich nicht einschalten. Der Computer nimmt den Betrieb aus dem Sleep-Modus (Windows 7)/Standby (Windows XP) nicht wieder auf. (Die Betriebsanzeige blinkt schnell grun.)</p>	<ul style="list-style-type: none"> ● Platzieren Sie das Gerat etwa eine Stunde lang an einem Ort mit einer Temperatur von mindestens 5 °C und versuchen Sie dann, es erneut einzuschalten.
<p>Nach dem Hinzufugen oder Auswechseln des RAM-Modus ist der Strom eingeschaltet, es wird jedoch nichts auf dem Bildschirm angezeigt.</p>	<ul style="list-style-type: none"> ● Schalten Sie den Computer aus und entfernen Sie das RAM-Modul, bestatigen Sie dann, ob das RAM-Modul mit den technischen Daten kompatibel ist. Wenn das RAM-Modul an die technischen Daten angepasst ist, installieren Sie es erneut.
<p>Windows 7 Der Computer geht nicht in den Sleep-Zustand, wahrend der Bildschirmschoner lauft (Der Bildschirm bleibt schwarz).</p>	<ul style="list-style-type: none"> ● Schieben und halten Sie den Netzschalter mindestens vier Sekunden lang, um den Computer sofort herunterzufahren. (Nicht gespeicherte Daten gehen verloren.) Deaktivieren Sie nun den Bildschirmschoner.
<p>Sie haben das Kennwort vergessen.</p>	<ul style="list-style-type: none"> ● Supervisor- oder Benutzerkennwort: wenden Sie sich an den technischen Kundendienst von Panasonic. ● Administratorkennwort: <ul style="list-style-type: none"> • Wenn Sie eine Kennworrucksetzdiskette haben, konnen Sie das Administratorkennwort zurucksetzen. Legen Sie die Diskette ein und geben Sie ein beliebiges falsches Kennwort ein, folgen Sie dann den Anweisungen auf dem Bildschirm und legen Sie ein neues Kennwort fest. • Wenn Sie keine Kennworrucksetzdiskette erstellt haben, richten Sie Windows nach der Neuinstallation ein (→ Seite 22) und legen Sie ein neues Kennwort fest.
<p>"Remove disks or other media. Press any key to restart" oder eine ahnlich lautende Meldung wird angezeigt.</p>	<ul style="list-style-type: none"> ● Dies bedeutet, dass eine Diskette im (optionalen) Laufwerk belassen wurde, die keine Systemdateien zum Starten enthalt. Entnehmen Sie die Diskette und drucken Sie eine Taste. ● Falls ein Gerat an den USB-Anschluss angeschlossen sein sollte, trennen Sie das Gerat oder rufen das Setup Utility auf und stellen Sie [USB Port] oder [Legacy USB Support] im Menu [Advanced] auf [Disable] ein. ● Falls ein Gerat an den ExpressCard-Steckplatz angeschlossen sein sollte, trennen Sie das Gerat oder rufen das Setup Utility auf und stellen Sie [ExpressCard slot] im Menu [Advanced] auf [Disable] ein. ● Falls die Meldung nach Durchfuhrung der beiden oben erwahnten Manahmen immer noch erscheint, so kann dies ein Indiz fur einen Festplattenfehler sein. Wenden Sie sich an den technischen Kundendienst von Panasonic.

Problembhebung (Grundlagen)





■ Starten

<p>Windows-Start oder ein anderer Vorgang ist extrem langsam.</p>	<ul style="list-style-type: none"> ● Drücken Sie F9 im Setup Utility (→  <i>Reference Manual</i> "Setup Utility"), um die Einstellungen (mit Ausnahme der Kennwörter) auf die Standardwerte zurückzusetzen. Starten Sie das Setup Utility und ändern Sie notwendige Einstellungen. (Die Arbeitsgeschwindigkeit hängt von der verwendeten Anwendungssoftware ab, daher wird die Arbeitsgeschwindigkeit von Windows durch diesen Vorgang nicht zwingend erhöht.) ● Wenn Sie nach dem Kauf des Computers residente (im Speicher verbleibende) Software auf dem Computer installiert haben, deaktivieren Sie die Software. ● Windows XP Deaktivieren Sie den Indexdienst im folgenden Menü. Klicken Sie auf [Start] - [Search] - [Change preferences] - [With Indexing Service (for faster local service)].
<p>Datum und Zeit sind nicht korrekt.</p>	<ul style="list-style-type: none"> ● Korrigieren Sie die Einstellungen. <ul style="list-style-type: none"> Windows 7 Klicken Sie auf  (Start) - [Systemsteuerung] - [Zeit, Sprache und Region] - [Datum und Uhrzeit]. Windows XP Klicken Sie auf [Start] - [Systemsteuerung] - [Datums-, Zeit-, Sprach- und regionale Optionen] - [Datum und Uhrzeit]. ● Sollte das Problem weiterhin bestehen, muss eventuell die interne CMOS-Batterie ausgetauscht werden. Wenden Sie sich an den technischen Kundendienst von Panasonic. ● Wenn der Computer an ein lokales Netzwerk (LAN) angeschlossen ist, bestätigen Sie bitte das Datum und die Zeit des Servers. ● Der Computer erkennt Datum und Uhrzeit nach dem Jahr 2100 nicht an.
<p>Der Bildschirm [Executing Battery Recalibration] erscheint.</p>	<ul style="list-style-type: none"> ● Dieser Bildschirm erscheint, weil die Akkurekalibrierung abgebrochen wurde, ehe Windows zuletzt heruntergefahren wurde. Um Windows zu starten, schalten Sie den Computer durch Betätigen des Netzschalters aus, danach wieder ein.
<p>[Enter Password] erscheint nicht, wenn der Betrieb nach Sleep (Windows 7)/ Standby (Windows XP)/ Ruhezustand wieder aktiviert wird.</p>	<ul style="list-style-type: none"> ● Wählen Sie [Enabled] unter [Password On Resume] im [Security] des Setup Utility (→  <i>Reference Manual</i> "Setup Utility"). ● Anstelle des im Setup Utility eingestellten Passworts kann das Windows-Passwort verwendet werden. <ul style="list-style-type: none"> Windows 7 <ol style="list-style-type: none"> ① Klicken Sie auf  (Start) - [Systemsteuerung] - [Benutzerkonten und Jugendschutz] - [Benutzerkonten hinzufügen/entfernen] und wählen Sie das Konto und stellen Sie dann das Passwort ein. ② Klicken Sie auf  (Start) - [Systemsteuerung] - [System und Sicherheit] - [Energieoptionen] - [Kennwort bei Reaktivierung anfordern] und markieren Sie [Kennwort ist erforderlich] mit einem Häkchen. Windows XP <ol style="list-style-type: none"> ① Wählen Sie [Start] - [Systemsteuerung] - [Benutzerkonten] und wählen Sie das Benutzerkonto, für das das Kennwort angelegt wird. ② Wählen Sie [Start] - [Systemsteuerung] - [Leistung und Wartung] - [Energieoptionen] - [Fortgeschritten] und setzen Sie ein Häkchen bei [Kennwort beim Reaktivieren aus dem Standbymodus anfordern].
<p>Wiederaufnahme nicht möglich.</p>	<ul style="list-style-type: none"> ● Wenn der Computer automatisch in den Sleep- (Windows 7) / Standby- (Windows XP) oder Ruhezustand wechselt, während der Bildschirmschoner aktiviert ist, tritt möglicherweise ein Fehler auf. Schalten Sie in solchen Fällen den Bildschirmschoner aus oder wählen Sie einen anderen Bildschirmschoner.

■ Starten

<p>Andere Probleme beim Starten.</p>	<ul style="list-style-type: none"> ● Drücken Sie F9 im Setup Utility (→  <i>Reference Manual</i> "Setup Utility"), um die Einstellungen des Setup Utility (mit Ausnahme der Kennwörter) auf die Standardwerte zurückzusetzen. Starten Sie das Setup Utility und ändern Sie notwendige Einstellungen. ● Entfernen Sie alle Peripheriegeräte. ● Überprüfen Sie die Festplatte mit Hilfe der folgenden Methode auf Fehler. <ul style="list-style-type: none"> Windows 7 ① Entfernen Sie alle Peripheriegeräte einschließlich des externen Displays. ② Klicken Sie auf  (Start) - [Computer], rechtsklicken Sie auf [Lokaler Datenträger (C:)], und klicken Sie dann auf [Eigenschaften]. ③ Wählen Sie [Tools] - [Jetzt prüfen...]. <ul style="list-style-type: none"> • Ein Standardbenutzer muss ein Administrator Kennwort eingeben. ④ Nehmen Sie die Einstellung unter [Optionen für die Datenträgerprüfung] vor und klicken Sie auf [Start]. ⑤ Klicken Sie auf [Datenträgerprüfung planen] und starten Sie den Computer neu. Windows XP ① Wählen Sie [Start] - [Arbeitsplatz], klicken Sie mit der rechten Maustaste auf [Lokaler Datenträger (C:)] und wählen Sie [Eigenschaften]. ② Wählen Sie [Extras] - [Jetzt prüfen]. ③ Nehmen Sie Einstellungen unter [Optionen für die Datenträgerprüfung] vor und klicken Sie auf [Starten]. ● Starten Sie den Computer im abgesicherten Modus und prüfen Sie die Fehlerdetails. Wenn der [Panasonic]-Startbildschirm beim Start verschwindet^{*1}, drücken und halten Sie F8 gedrückt, bis das Menü Erweiterte Windows-Startoptionen erscheint. Wählen Sie den Sicherheitsmodus und drücken Sie auf . <p>^{*1} Wenn [Password on boot] im Menü [Security] auf [Enabled] eingestellt ist, erscheint [Enter Password], nachdem der [Panasonic]-Startbildschirm verschwindet. Sobald Sie das Kennwort eingegeben haben und  gedrückt haben, drücken und halten Sie F8 gedrückt.</p>
--------------------------------------	---

■ Kennwort eingeben

<p>Auf dem [Enter Password]-Bildschirm kann das Kennwort nicht eingegeben werden.</p>	<ul style="list-style-type: none"> ● Der Computer befindet sich möglicherweise im Ten-Key-Modus. Wenn die NumLock-Anzeige  leuchtet, drücken Sie NumLk, um den Ten-Key-Modus zu deaktivieren, und nehmen Sie die Eingabe vor. ● Auf manchen Tastaturen finden sich Tasten, die nicht zu diesem Zweck eingesetzt werden können (z. B. das "M" auf französischen Tastaturen). Wenn Sie die Taste drücken, drücken Sie die andere Taste.
<p>Auch nach Eingabe des Passworts (Windows 7) / Locked (Windows XP), wird [Type your password] wieder angezeigt.</p>	<ul style="list-style-type: none"> ● Der Computer befindet sich möglicherweise im Ten-Key-Modus. Wenn die NumLock-Anzeige  leuchtet, drücken Sie NumLk zum Deaktivieren des Ten-Key-Modus, und nehmen Sie die Eingabe vor. ● Der Computer befindet sich möglicherweise im Caps-Lock-Modus. Wenn die Caps-Lock-Anzeige  leuchtet, drücken Sie  zum Deaktivieren des Caps-Lock-Modus, und nehmen Sie die Eingabe vor.
<p>Auf dem [Enter Password]-Bildschirm kann das Kennwort nicht über die USB-Tastatur eingegeben werden.</p>	<ul style="list-style-type: none"> ● Wählen Sie im Menü [Advanced] des Setup Utility für die Option [Legacy USB Support] die Einstellung [Enabled]. ● Wenn der Betrieb nach Sleep (Windows 7) / Standby (Windows XP) wieder aktiviert wird, kann die USB-Tastatur nicht verwendet werden. Verwenden Sie die interne Tastatur.
<p>Windows 7 Eine Anmeldung bei Windows ist nicht möglich. ("Der Benutzername bzw. das Kennwort ist falsch." wird angezeigt.)</p>	<ul style="list-style-type: none"> ● Der Benutzername (Kontoname) beinhaltet ein "@". <ul style="list-style-type: none"> • Wenn ein anderes Benutzerkonto existiert: Melden Sie sich mit einem anderen Benutzerkonto bei Windows an und löschen Sie das Konto, das ein "@ " beinhaltet. Erstellen Sie dann ein neues Konto. • Wenn kein anderes Konto existiert: Sie müssen Windows neuinstallieren (→ Seite 22).

■ Herunterfahren

<p>Windows kann nicht heruntergefahren oder neu gestartet werden.</p>	<ul style="list-style-type: none"> ● Entfernen Sie das USB-Gerät und die ExpressCard. ● Warten Sie eine oder zwei Minuten. Dies ist keine Fehlfunktion.
---	---

Problembhebung (Grundlagen)

■ Display

Keine Anzeige nach dem Einschalten.	<ul style="list-style-type: none"> ● Das Anzeigegerät ist eventuell auf das externe Display eingestellt. Drücken Sie Fn + F3 oder Fn + P², um das Anzeigegerät zu ändern. Warten Sie, bis der Umschaltvorgang komplett beendet wurde, bevor Sie Fn + F3 oder Fn + P² erneut drücken. ● Wenn nichts auf einem externen Display angezeigt wird: <ul style="list-style-type: none"> • Überprüfen Sie die Kabelverbindung zum externen Display. • Vergewissern Sie sich, dass das Display eingeschaltet ist. • Überprüfen Sie die Einstellungen des externen Displays. ● Das Display wird von der Energiesparfunktion abgeschaltet. Zur Wiederaufnahme des Betriebs drücken Sie keine Taste, die direkt mit der Auswahl eines Vorgangs zusammenhängt, sondern eine beliebige Taste wie z. B. Strg. ● Um Energie zu sparen, wurde der Computer in den Sleep-Modus (Windows 7) /Standby (Windows XP) oder Ruhezustand versetzt. In diesem Fall betätigen Sie einfach den Netzschalter. ^{*2} Nur Windows 7
Das Display ist dunkel.	<ul style="list-style-type: none"> ● Das Display ist dunkler, wenn das Netzteil nicht angeschlossen ist. Drücken Sie Fn + F2 und stellen Sie die Helligkeit ein. Denken Sie aber daran, dass die Akku-Betriebszeit mit steigender Display-Helligkeit abnimmt. Die Helligkeit kann für Akku- und Netzbetrieb separat eingestellt werden. ● Drücken Sie Fn + F8 um den verdeckten Modus auszuschalten.
Der Bildschirm wird nicht hell selbst wenn Fn + F2 gedrückt wird.	<ul style="list-style-type: none"> ● Die Helligkeit ist niedrig eingestellt um Störungen zu vermeiden, die bei hohen Umgebungstemperaturen auftreten. Zur Verwendung in einer Umgebung zwischen 5°C und 35°C.
Der Bildschirm zeigt ein gestörtes Bild.	<ul style="list-style-type: none"> ● Der Bildschirm kann gestört werden, wenn die Auflösung oder die Anzahl der Farben verändert wird. Starten Sie den Computer neu. ● Das Anschließen/Entfernen eines externen Displays kann sich auf die Bildschirmanzeige auswirken. Starten Sie den Computer neu.
Bei Simultan-Anzeige zeigt ein Anzeigegerät ein gestörtes Bild.	<ul style="list-style-type: none"> ● Bei Verwendung des Extended Desktop stellen Sie für das externe Display und das LCD-Display die gleiche Anzahl von Farben ein. ● Wenn weiterhin Probleme auftreten, ändern Sie probeweise die Anzeigeeinstellungen. <ul style="list-style-type: none"> Windows 7 Rechtsklicken Sie auf dem Desktop, und klicken Sie dann auf [Grafikeigenschaften] - [Displaygeräte]. Windows XP Klicken Sie auf [Start] - [Systemsteuerung] - [Weitere Systemsteuerungsoptionen] - [Intel(R) GMA Driver for Mobile] - [Display Devices]. ● Windows XP Wenn die [Eingabeaufforderung] auf "Vollbild" eingestellt wird durch Drücken von Alt + ↵, erscheint das Bild nur auf einem der beiden Bildschirme. Wenn die Fenstereinstellung wiederhergestellt wird durch Drücken von Alt + ↵, erscheint das Bild auf beiden Bildschirmen. ● Die Simultan-Anzeige kann erst nach Abschluss des Windows-Starts verwendet werden (also nicht beim Setup Utility usw.).
Das externe Display funktioniert nicht mehr richtig.	<ul style="list-style-type: none"> ● Wenn ein externes Display genutzt wird, das mit den Energiesparmodi des Computers inkompatibel ist, funktioniert das Display eventuell nicht richtig, wenn der Computer in den Energiesparmodus wechselt. Schalten Sie in solchen Fällen das externe Display aus.
Windows 7 <Nur bei Modellen mit GPS> Der Cursor kann nicht korrekt gesteuert werden.	<ul style="list-style-type: none"> ● Gehen Sie wie nachfolgend beschrieben vor. <ol style="list-style-type: none"> ① Starten Sie den Computer neu und drücken Sie F2 oder Entf während der [Panasonic]-Startbildschirm angezeigt wird. ② Stellen Sie [GPS] auf [Disable] unter [Advanced] - [Serial Port Settings] des Setup Utility. ③ Drücken Sie F10 und wählen Sie für die Bestätigungsmeldung [Yes] und drücken Sie ↵. Der Computer startet erneut. ④ Melden Sie sich mit Administratorrechten bei Windows an. ⑤ Klicken Sie auf Start und geben Sie "c:\util\drivers\gps\GPSVista.reg" in [Programme/Dateien durchsuchen] ein und drücken Sie auf ↵. ⑥ Klicken Sie auf [Ja], dann auf [Ja] und anschließend auf [OK]. Starten Sie den Computer jetzt neu. ⑦ Drücken Sie F2 während der Startbildschirm [Panasonic] angezeigt wird. ⑧ Stellen Sie [GPS] auf [Enable] in den [Advanced] - [Serial Port Settings]. ⑨ Drücken Sie F10 und wählen Sie für die Bestätigungsmeldung [Yes] und drücken Sie ↵.

■ Touchpad / Touchscreen (nur bei Modell mit Touchscreen)

Der Cursor kann nicht richtig gesteuert werden.	<ul style="list-style-type: none"> Falls Sie eine externe Maus verwenden, achten Sie darauf, dass diese korrekt angeschlossen ist. Starten Sie den Computer mit Hilfe der Tastatur neu. <ul style="list-style-type: none"> Windows 7 Drücken Sie ⊞ und dann → zweimal, drücken Sie dann ↑, um [Neu starten] zu wählen. Drücken Sie nun ↵. Windows XP Drücken Sie ⊞, C und N zur Auswahl von [Neu starten]. Falls der Computer nicht auf Tastatureingaben reagiert, lesen Sie unter "Keine Reaktion" (→ unten) nach.
Eingabe über das Touchpad nicht möglich.	<ul style="list-style-type: none"> Das [Touch Pad] im [Main]-Menü des Setup Utility auf [Enable] einstellen. Wenn Maustreiber installiert sind, kann der Touchscreen eventuell nicht benutzt werden. Überprüfen Sie die Bedienungsanleitung für Ihre Maus.
<Nur für Modell mit Touchscreen> Mit dem Touchscreen sind keine Eingaben möglich.	<ul style="list-style-type: none"> Windows 7 Stellen Sie [Touchscreen Mode] auf [Auto] oder [Tablet] im [Main]-Menü des Setup Utility. Windows XP Stellen Sie [Touchscreen Mode] auf [Auto] oder [Touchscreen Mode] im [Main]-Menü der Setup Utility.
Es kann mit dem mitgelieferten Stylus nicht auf die korrekte Position gezeigt werden.	<ul style="list-style-type: none"> Führen Sie eine Kalibrierung des Touchscreens durch (→ Seite 17).

■ Reference Manual

Das Reference Manual wird nicht angezeigt.	<ul style="list-style-type: none"> Installieren Sie den Adobe Reader. <ul style="list-style-type: none"> <Für Modell mit lokalisiertem Betriebssystem> <ol style="list-style-type: none"> Melden Sie sich als Benutzer mit Administrator-Rechten bei Windows an. <ul style="list-style-type: none"> Windows 7 ② Klicken Sie auf ⊞ (Start), geben Sie "c:\util\reader\setup.exe" unter [Programme/Dateien durchsuchen] ein und drücken Sie ↵. ③ Aktualisieren Sie Adobe Reader auf die neueste Version. Wenn Ihr Computer mit dem Internet verbunden ist, starten Sie Adobe Reader, und klicken Sie auf [Hilfe] - [Jetzt nach Updates suchen]. Windows XP ② Wählen Sie [Start] - [Ausführen], geben Sie "c:\util\reader\setup.exe" ein und klicken Sie auf [OK]. ③ Aktualisieren Sie Adobe Reader auf die neueste Version. Wenn Ihr Computer mit dem Internet verbunden ist, starten Sie Adobe Reader, und klicken Sie auf [Hilfe] - [Jetzt nach Updates suchen]. <Für MUI OS-Modell> → Seite 16
--	---

■ Andere

Keine Reaktion.	<ul style="list-style-type: none"> Drücken Sie Strg + Shift + Esc, um den Task-Manager zu öffnen und schließen Sie die Software-Anwendung, die nicht reagiert. Ist ein Eingabefenster (z. B. das Fenster zur Kennworteingabe beim Start) hinter einem anderen Fenster versteckt? Drücken Sie Alt + Tab, um dies zu prüfen. Nachdem Sie den Computer durch Betätigung des Netzschalters (länger als 4 Sekunden halten) abgeschaltet haben, betätigen Sie den Netzschalter nochmals und öffnen die Anwendung erneut. Wenn das Programm nicht ordnungsgemäß funktioniert, deinstallieren Sie das Programm und installieren Sie es erneut. <ul style="list-style-type: none"> Windows 7 klicken Sie auf ⊞ (Start) - [Systemsteuerung] - [Programm deinstallieren]. Windows XP klicken Sie auf [Start] - [Systemsteuerung] - [Programme hinzufügen/entfernen].
Zeichen können nicht ordnungsgemäß eingegeben werden.	<ul style="list-style-type: none"> Wählen dieselbe Spracheinstellungen für Windows und die interne Tastatur aus (→ Seite 16).

LIMITED USE LICENSE AGREEMENT

THE SOFTWARE PROGRAM(S) (“PROGRAMS”) FURNISHED WITH THIS PANASONIC PRODUCT (“PRODUCT”) ARE LICENSED ONLY TO THE END-USER (“YOU”), AND MAY BE USED BY YOU ONLY IN ACCORDANCE WITH THE LICENSE TERMS DESCRIBED BELOW. YOUR USE OF THE PROGRAMS SHALL BE CONCLUSIVELY DEEMED TO CONSTITUTE YOUR ACCEPTANCE OF THE TERMS OF THIS LICENSE.

Panasonic Corporation has developed or otherwise obtained the Programs and hereby licenses their use to you. You assume sole responsibility for the selection of the Product (including the associated Programs) to achieve your intended results, and for the installation, use and results obtained therefrom.

LICENSE

- A. Panasonic Corporation hereby grants you a personal, non-transferable and non-exclusive right and license to use the Programs in accordance with the terms and conditions stated in this Agreement. You acknowledge that you are receiving only a LIMITED LICENSE TO USE the Programs and related documentation and that you shall obtain no title, ownership nor any other rights in or to the Programs and related documentation nor in or to the algorithms, concepts, designs and ideas represented by or incorporated in the Programs and related documentation, all of which title, ownership and rights shall remain with Panasonic Corporation or its suppliers.
- B. You may use the Programs only on the single Product which was accompanied by the Programs.
- C. You and your employees and agents are required to protect the confidentiality of the Programs. You may not distribute or otherwise make the Programs or related documentation available to any third party, by time-sharing or otherwise, without the prior written consent of Panasonic Corporation.
- D. You may not copy or reproduce, or permit to be copied or reproduced, the Programs or related documentation for any purpose, except that you may make one (1) copy of the Programs for backup purposes only in support of your use of the Programs on the single Product which was accompanied by the Programs. You shall not modify, or attempt to modify, the Programs.
- E. You may transfer the Programs and license them to another party only in connection with your transfer of the single Product which was accompanied by the Programs to such other party. At the time of such a transfer, you must also transfer all copies, whether in printed or machine readable form, of every Program, and the related documentation, to the same party or destroy any such copies not so transferred.
- F. You may not remove any copyright, trademark or other notice or product identification from the Programs and you must reproduce and include any such notice or product identification on any copy of any Program.

YOU MAY NOT REVERSE ASSEMBLE, REVERSE COMPILE, OR MECHANICALLY OR ELECTRONICALLY TRACE THE PROGRAMS, OR ANY COPY THEREOF, IN WHOLE OR IN PART.

YOU MAY NOT USE, COPY, MODIFY, ALTER, OR TRANSFER THE PROGRAMS OR ANY COPY THEREOF, IN WHOLE OR IN PART, EXCEPT AS EXPRESSLY PROVIDED IN THE LICENSE.

IF YOU TRANSFER POSSESSION OF ANY COPY OF ANY PROGRAM TO ANOTHER PARTY, EXCEPT AS PERMITTED IN PARAGRAPH E ABOVE, YOUR LICENSE IS AUTOMATICALLY TERMINATED.

TERM

This license is effective only for so long as you own or lease the Product, unless earlier terminated. You may terminate this license at any time by destroying, at your expense, the Programs and related documentation together with all copies thereof in any form. This license will also terminate effective immediately upon occurrence of the conditions thereof set forth elsewhere in this Agreement, or if you fail to comply with any term or condition contained herein. Upon any such termination, you agree to destroy, at your expense, the Programs and related documentation together with all copies thereof in any form.

YOU ACKNOWLEDGE THAT YOU HAVE READ THIS AGREEMENT, UNDERSTAND IT AND AGREE TO BE BOUND BY ITS TERMS AND CONDITIONS. YOU FURTHER AGREE THAT IT IS THE COMPLETE AND EXCLUSIVE STATEMENT OF THE AGREEMENT BETWEEN US, WHICH SUPERSEDES ANY PROPOSAL OR PRIOR AGREEMENT, ORAL OR WRITTEN, AND ANY OTHER COMMUNICATIONS BETWEEN US, RELATING TO THE SUBJECT MATTER OF THIS AGREEMENT.

LIMITED USE LIZENZVEREINBARUNG

DAS/DIE SOFTWARE-PROGRAMM(E) ("PROGRAMME"), DIE MIT DIESEM PANASONIC PRODUKT ("PRODUKT") GELIEFERT WERDEN, SIND NUR FÜR DEN ENDBENUTZER LIZENZIERT ("SIE"), UND DÜRFEN NUR VON IHNEN GEMÄSS DEN UNTEN BESCHRIEBENEN LIZENZBEDINGUNGEN VERWENDET WERDEN. DIE VERWENDUNG DER PROGRAMME WIRD FOLGLICH ALS ZUSTIMMUNG ZU DEN BEDINGUNGEN DIESER LIZENZ ANGESEHEN.

Panasonic Corporation hat die Programme entwickelt oder anderweitig erhalten und lizenziert diese hiermit an Sie. Sie übernehmen die alleinige Verantwortung für die Auswahl des Produktes (einschließlich der zugehörigen Programme), um das von Ihnen gewünschte Ergebnis zu erzielen und auch für die Installation, Verwendung und Ergebnisse, die Sie daraus resultierend erhalten.

LIZENZ

- A. Panasonic Corporation gewährt Ihnen hiermit ein persönliches, nicht übertragbares und nicht-exklusives Recht und die Lizenz, die Programme in Einklang mit den in dieser Vereinbarung genannten Bedingungen und Konditionen zu verwenden. Sie bestätigen, dass Sie nur eine EINGESCHRÄNKTE GEBRAUCHSLIZENZ für die Programme und die damit verbundene Dokumentation erhalten, und dass Sie keinen Rechtsanspruch (Titel), kein Eigentumsrecht oder keine andere Rechte in Bezug auf die Programme, die verbundene Dokumentation oder hinsichtlich Algorithmen, Konzepte, Designs und Ideen erheben, die durch die Programme vertreten werden oder in diesen verarbeitet sind, und dass alle Rechtsansprüche (Titel), Eigentumsrechte und andere Rechte bei Panasonic Corporation oder deren Lieferanten verbleiben.
- B. Sie dürfen die Programme nur auf dem Einzelprodukt verwenden, dem die Programme beigelegt waren.
- C. Sie, Ihre Mitarbeiter und Ihre Vertreter müssen die Vertraulichkeit der Programme schützen. Sie dürfen die Programme und die damit verbundene Dokumentation nicht vertreiben oder anderweitig Dritten zur Verfügung stellen, weder zeitweilig noch anderweitig, ohne die vorherige schriftliche Zustimmung von Panasonic Corporation.
- D. Sie dürfen die Programme und die damit verbundene Dokumentation nicht kopieren oder reproduzieren und das Kopieren und Reproduzieren auch nicht erlauben, egal für welchen Zweck, außer, Sie möchten eine (1) Sicherheitskopie der Programme erstellen, die Sie bei der Verwendung der Programme auf dem Einzelprodukt unterstützt, dem die Programme beigelegt waren. Sie dürfen die Programme weder modifizieren noch den Versuch unternehmen, diese zu modifizieren.
- E. Sie dürfen die Programme und Lizenz an eine andere Partei übertragen, jedoch nur in Verbindung mit der Übertragung des Einzelproduktes, dem diese Programme beigelegt waren, an eben diese andere Partei. Zum Zeitpunkt einer solchen Übertragung müssen Sie auch alle Kopien, sei es in gedruckter oder maschinell lesbarer Form, aller Programme und die damit verbundene Dokumentation der gleichen Partei zukommen lassen, oder jedwede solche Kopien vernichten, sofern diese nicht übertragen werden.
- F. Sie dürfen keine Urheberrechts-, Warenzeichen- oder anderweitige Notiz oder Produktidentifizierung aus den Programmen entfernen, und Sie müssen jede dieser Notizen oder Produktidentifizierung auf jeder Kopie des Programms reproduzieren und mit einschließen.

SIE DÜRFEN DIE PROGRAMME ODER JEDWEDE KOPIEN DIESER NICHT IN UMGEKEHRTER FORM ZUSAMMENBAUEN ODER -STELLEN ODER DIESE MECHANISCH ODER ELEKTRONISCH ERFORSCHEN, WEDER ALS GANZES NOCH IN TEILEN.

SIE DÜRFEN DIE PROGRAMME ODER JEDWEDE KOPIEN DIESER NICHT VERWENDEN, KOPIEREN, MODIFIZIEREN, VERÄNDERN NOCH ÜBERTRAGEN, WEDER ALS GANZES NOCH IN TEILEN, AUSSER IN DEN AUSDRÜCKLICH IN DIESER LIZENZ BESCHRIEBENEN FÄLLEN.

SOLLTEN SIE DAS EIGENTUM AN EINER KOPIE EINES PROGRAMMS AN EINE WEITERE PARTEI WEITERGEBEN, AUSSER IN DER IN PARAGRAPH E ERLAUBTEN FORM, WIRD IHRE LIZENZ AUTOMATISCH BEENDET.

ZEITDAUER

Diese Lizenz hat nur für die Dauer Gültigkeit, in der Sie das Produkt besitzen oder leasen, sofern sie nicht vorher beendet wird. Sie können diese Lizenz zu jeder Zeit beenden, indem Sie - zu Ihren Kosten - die Programme und die damit verbundene Dokumentation, zusammen mit allen vorhandenen Kopien in jeglicher Form, zerstören. Diese Lizenz wird ebenfalls mit sofortiger Wirkung beendet, wenn die in dieser Vereinbarung erläuterten Einschränkungen eintreten, oder wenn Sie den hier enthaltenen Bedingungen und Konditionen nicht zustimmen. Im Falle solcher Beendigungen erklären Sie sich bereit, die Programme und die damit verbundene Dokumentation, zusammen mit allen vorhandenen Kopien in jeglicher Form, zu Ihren Kosten zu zerstören.

SIE BESTÄTIGEN, DASS SIE DIESE VEREINBARUNG GELESEN HABEN, DIESE VERSTEHEN UND ZUSTIMMEN, DURCH IHRE BEDINGUNGEN UND KONDITIONEN GEBUNDEN ZU SEIN. SIE STIMMEN WEITERHIN ZU, DASS DIES DIE GESAMTE UND AUSSCHLIESSLICHE ERKLÄRUNG ZWISCHEN UNS IST, DIE JEDES ANDERE ANGEBOT ODER JEDE ANDERE VORHERGEHENDE VEREINBARUNGEN - SEIEN DIESE MÜNDLICHER ODER SCHRIFTLICHER NATUR - UND JEGLICHE ANDERE KOMMUNIKATION ZWISCHEN UNS, DIE DEN GEGENSTAND DIESER VEREINBARUNG BETRIFFT, ERSETZT.

Spezifikationen

Diese Seite zeigt die Spezifikationen für die Grundmodelle.
Die Modellnummer ist für jede Gerätekonfiguration unterschiedlich.

- So prüfen Sie die Modellnummer:
Sehen Sie auf der Unterseite des Computers nach oder auf der Liefer-Verpackung.
- So prüfen Sie CPU-Takt, Hauptspeichergröße und die Größe der Festplatte (HDD):
Starten Sie das Setup Utility (→  *Reference Manual* "Setup Utility") und wählen Sie das Menü [Information].
[Processor Speed]: CPU-Takt, [Memory Size]: Hauptspeichergröße, [Hard Disk]: Größe der Festplatte

■ Hauptspezifikationen

Modell-Nr.	CF-31ATNAXFG / CF-31ATNAXPG	CF-31ATAAXFG / CF-31ATAAXPG
CPU/Sekundärer Cache	Intel® Core i5-540M (2,53 GHz, Intel® Smart Cache 3 MB ¹¹)	Intel® Core i5-520M (2,4 GHz, Intel® Smart Cache 3 MB ¹¹)
Chipsatz	Mobile Intel® QM57 Express Chipset	
Videocontroller	ATI Mobility Radeon™ HD 5650	(Eingebauter Chipsatz)
Hauptspeicher ²	2 GB ¹¹ , DDR3 SDRAM (8 GB ¹¹ Max.)	
Videospeicher	Windows 7 512 MB ¹¹ zugewiesen (1423 MB ¹¹ Max. / 1915 MB mit erweitertem Speicher) ³ Windows XP 512 MB ¹¹ zugewiesen (1024 MB ¹¹ Max.) ³	Windows 7 UMA (763 MB ¹¹ Max. / 1435 MB ¹¹ Max. mit erweitertem Speicher) ³ Windows XP UMA (1024 MB ¹¹ Max.) ³
Festplatte	250 GB ¹⁴ (Serial ATA) Windows 7 Ca. 300 MB ¹⁴ werden als Partition mit Wiederherstellungsprogrammen verwendet. (Anwender können diese Partition nicht nutzen.)	160 GB ¹⁴ (Serial ATA) Windows 7 Ca. 300 MB ¹⁴ werden als Partition mit Wiederherstellungsprogrammen verwendet. (Anwender können diese Partition nicht nutzen.)
Anzeigemethode	13,1 XGA (TFT) (1024 × 768 Pixel) mit Touchscreen oder 13,1 XGA (TFT) (1024 × 768 Pixel)	
Internes LCD	65.536/16.777.216 Farben (800 × 600 Pixel/1024 × 768 Pixel) ¹⁵	
Externes Display ⁶	65.536/16.777.216 Farben (800 × 600 Pixel/1024 × 768 Pixel/1280 × 768 Pixel/1280 × 1024 Pixel)	
Wireless LAN ¹⁷	Intel® Centrino® Advanced-N 6200 AGN (→ Seite 33)	
Bluetooth™ ¹⁸	→ Seite 33	
LAN	IEEE 802.3 10BASE-T, IEEE 802.3u 100BASE-TX, IEEE 802.3ab 1000BASE-T (2. LAN ⁹ : IEEE 802.3 10BASE-T, IEEE 802.3u 100BASE-TX)	
Modem ¹⁰	Dateien: 56 kbps (V.92) FAX: 14,4 kbps	
Audio	WAVE und MIDI-Wiedergabe, Intel® High Definition Audio Subsystem	
Sicherheitschip	TPM (TCG V1.2-kompatibel) ¹¹	
Kartensteckplätze	PC Card-Steckplatz	x 1, Type I oder Type II, Zulässiger Strom 3,3 V: 400 mA, 5 V: 400 mA
	ExpressCard-Steckplatz	x 1, ExpressCard/34 oder ExpressCard/54
	SD Memory Card-Steckplatz ¹²	x 1
	Smart-Card-Steckplatz ¹³	x 1
RAM-Modul-Steckplatz	x 1, DDR3 SDRAM, 204-pin, 1,5 V, SO-DIMM, PC3-8500-konform	
Schnittstelle	USB-Anschlüsse (4-polig, USB 2.0) ¹⁴ x 4 / Serieller Anschluss (9-poliger D-Sub-Stecker) / Modem-Anschluss (RJ-11) ¹⁰ / LAN-Anschluss (RJ-45) x 1 ¹⁵ oder x 2 ⁹ / Anschluss für externes Display (15-polige Mini-D-Sub-Buchse) / HDMI-Anschluss (Type A ¹⁶) / IEEE 1394a Schnittstellenanschluss (4-polig) ¹⁷ / Mikrofonbuchse (Miniklinke, 3,5 mm) / Kopfhörerbuchse (Miniklinke, 3,5 DIA, Impedanz 32 Ω, Ausgangsleistung 4 mW × 2, Stereo) / Erweiterungsanschluss für Bus (dedizierte 100-polige Buchse)	
Tastatur / Zeigegerät	88 oder 87 Tasten / Touchpad	
Fingerabdrucksensor ¹⁸	Array-Größe : 192 x 4 Pixel, Bildgröße : 192 x 512 Pixel, Bildauflösung : 508 DPI	
Webkamera ¹⁹	640 x 480 Pixel, 30 fps	
Stromversorgung	Netzteil oder Akkupack	

■ Hauptspezifikationen

Netzteil ^{*20}	Eingang: 100 V bis 240 V AC, 50 Hz/60 Hz, Ausgang: 15,6 V DC, 7,05 A		
Akkupack	Li-ion 10,65 V, Typisch 8,55 Ah / Minimum 8,1 Ah		
Betriebszeit ^{*21}	Windows 7 Ca. 11,5 Stunden ^{*22}	Windows 7 Ca. 11,5 Stunden	
	Windows XP Ca. 10 Stunden ^{*22}	Windows XP Ca. 10 Stunden	
Ladezeit ^{*23}	Eingeschaltet: Ca. 4,5 Stunden / Ausgeschaltet : Ca. 3,5 Stunden		
Leistungsaufnahme ^{*24}	Ca. 55 W ^{*25} / Ca. 100 W (Maximum, wenn Gerät beim Aufladen eingeschaltet)	Ca. 45 W ^{*25} / Ca. 100 W (Maximum, wenn Gerät beim Aufladen eingeschaltet)	
Abmessungen (B × H × T) (einschließlich Tragegriff)	302 mm × 292 mm × 73,5 mm		
Gewicht (mit Trageriemen)	Ca. 3,72 kg		
Bedingungen	Betriebs-	Temperatur	5 °C bis 35 °C
		Feuchtigkeit	30 % bis 80 %
	Lagerung	Temperatur	-20 °C bis 60 °C relative Luftfeuchtigkeit
		Feuchtigkeit	30 % bis 90 % relative Luftfeuchtigkeit (nicht kondensierend)

■ Software

Betriebssystem ^{*26}	Genuine Windows® 7 Professional	Genuine Windows® XP Professional Service Pack 3
Vorinstallierte Software	Adobe Reader ^{*27} , PC Information Viewer, Loupe Utility, Display Selector, Bluetooth™ Stack for Windows® by TOSHIBA ^{*8} , Wireless Switch Utility, Intel® PROSet / Wireless Software ^{*7} , Wireless Connection Disable Utility ^{*28} , Hotkey Settings, Battery Recalibration Utility, Infineon TPM Professional Package ^{*28} , Protector Suite QL ^{*18 *28} , Aptio Setup Utility, Hard Disk Data Erase Utility ^{*29} , PCDiagnostic Utility, Concealed mode Utility ^{*30}	
	Panasonic Power Plan Extension Utility	Icon Enlarger, Power Saving Utility

■ Wireless LAN^{*7}

Datenübertragungsraten	IEEE802.11a : 54/48/36/24/18/12/9/6 Mbps (automatisch geschaltet) ^{*31} IEEE802.11b : 11/5.5/2/1 Mbps (automatisch geschaltet) ^{*31} IEEE802.11g : 54/48/36/24/18/12/9/6 Mbps (automatisch geschaltet) ^{*31} IEEE802.11n ^{*32} : (HT20) GI ^{*33} = 400ns: 144,4/130/115,6/86,7/72,2/65/57,8/43,3/39/28,9/21,7/14,4/7,2 Mbps (automatischer Wechsel) ^{*31} GI ^{*33} = 800ns: 130/117/104/78/65/58,5/52/39/26/19,5/13/6,5 Mbps ^{*31} (HT40) GI ^{*33} = 400ns: 300/270/240/180/157,5/135/120/90/60/45/30/15 Mbps (automatischer Wechsel) ^{*31} GI ^{*33} = 800ns: 270/243/216/162/135/121,5/108/81/54/40,5/27/13,5 Mbps ^{*31}
Unterstützte Standards	IEEE802.11a/IEEE802.11b/IEEE802.11g/IEEE802.11n
Übertragungsart	OFDM-System, DSSS-System
Verwendete Wireless-Kanäle	IEEE802.11a: Kanäle 36/40/44/48/52/56/60/64/100/104/108/112/116/132/136/140/149/153/157/161/165 IEEE802.11b/IEEE802.11g: Kanäle 1 bis 11 IEEE802.11n: Kanäle 1-11/36/40/44/48/52/56/60/64/100/104/108/112/116/132/136/140/149/153/157/161/165
HF-Frequenzband	IEEE802.11a: 5,18 GHz - 5,32 GHz, 5,5 GHz - 5,7 GHz IEEE802.11b/IEEE802.11g: 2,412 GHz - 2,472 GHz IEEE802.11n: 2,412 GHz - 2,472 GHz, 5,18 GHz - 5,32 GHz, 5,5 GHz - 5,7 GHz

■ Bluetooth™^{*8}

Bluetooth-Version	Version 2.1 + EDR
Übertragungsart	FHSS-Verfahren
Verwendete Wireless-Kanäle	Kanal 1 bis 79
HF-Frequenzband	2,402 GHz - 2,48 GHz

^{*1} 1 KB = 1.024 Bytes / 1 MB = 1.048.576 Bytes / 1 GB = 1.073.741.824 Bytes

^{*2} Die Speichergröße der werkseitigen Einstellungen hängt vom Modell ab.

Der maximal mögliche Speicherausbau beträgt 8 GB, jedoch ist der maximal nutzbare Arbeitsspeicher je nach Systemkonfiguration möglicherweise geringer.

Spezifikationen

*3 Ein Segment des Hauptspeichers wird abhängig vom Betriebszustand des Computers automatisch zugewiesen. Die Größe des Videospeichers kann nicht durch den Anwender festgelegt werden. Die Größe des Videospeichers wird abhängig vom Betriebssystem zugewiesen.

*4 1 MB = 1.000.000 Byte / 1 GB = 1.000.000.000 Byte. Ihr Betriebssystem und bestimmte Anwendungssoftware zeigen ein paar MB/GB weniger an.

*5 Die Anzeige von 16.777.216 Farben wird mit Hilfe der Dithering-Funktion erzielt.

*6 Die Anzeige ist bei Verwendung bestimmter externer Displays eventuell unmöglich.

*7 Nur bei Modellen mit Wireless LAN.

*8 Nur bei Modellen mit Bluetooth.

*9 Nur bei Modellen mit 2. LAN.

*10 Nur bei Modellen mit Modem.

*11 Für Informationen zu TPM sehen Sie im Installation Manual unter "TrustedPlatform Module (TPM)" die folgende Prozedur nach.

Windows 7

Klicken Sie auf  (Start) und geben Sie unter [Programme/Dateien durchsuchen] "c:\util\drivers\tpm\README.pdf" ein und drücken Sie auf .

Windows XP

Klicken Sie auf [Start] - [Ausführen] und geben Sie "c:\util\drivers\tpm\README.pdf" ein und klicken Sie auf [OK].

*12 Dieser Steckplatz ist kompatibel mit dem High-Speed-Modus. Die Betriebsbereitschaft wurde mit Panasonic SD/SDHC-Speicherkarten mit einer Speicherkapazität bis zu 8 GB getestet und bestätigt. Der Betrieb mit anderen SD-Geräten wird nicht garantiert.

*13 Nur bei Modellen mit Smart-Card-Steckplatz.

*14 Der Betrieb mit allen USB-Peripheriegeräten wird nicht garantiert.

*15 Nur bei Modellen ohne 2. LAN.

*16 Garantiert nicht den Betrieb aller HDMI-kompatiblen Peripheriegeräte

*17 Nur bei Modellen mit IEEE 1394a-Schnittstelle.

*18 Nur bei Modellen mit Fingerabdrucksensor.

*19 Nur bei Modellen mit Webkamera.

*20 <Nur für Nordamerika>

Das Netzteil ist mit Stromquellen von bis zu 240 V Wechselstrom kompatibel. Das mit diesem Computer gelieferte Netzkabel ist mit 125 V Wechselstrom kompatibel.

*21 Gemessen bei LCD-Helligkeit: 60 cd/m²

Unterschiedlich in Abhängigkeit von den Einsatzbedingungen bzw. vom Anschluss eines externen Geräts.

*22 Bei aktiviertem ATI Mobility Radeon™ HD 5650 Videokontroller:

Windows 7

Ca. 7,5 Stunden

Windows XP

Ca. 7 Stunden

*23 Unterschiedlich in Abhängigkeit von den Einsatzbedingungen, der CPU-Geschwindigkeit, etc.

*24 Ca 0,8 W bei voller Ladung des Akkupacks (nicht aktivem Ladevorgang) und ausgeschaltetem Computer.

<Wenn Sie 115 V Wechselstrom benutzen>

Sogar wenn das Netzteil nicht mit dem Computer verbunden ist, wird Strom verbraucht (Max. 0,2 W), und zwar allein dadurch, dass das Netzteil in einer Steckdose steckt.

<Wenn Sie 240 V Wechselstrom benutzen>

Sogar wenn das Netzteil nicht mit dem Computer verbunden ist, wird Strom verbraucht (Max. 0,3 W), und zwar allein dadurch, dass das Netzteil in einer Steckdose steckt.

*25 Nennleistung.

*26 Der Betrieb dieses Computers wird nur bei Verwendung des vorinstallierten bzw. des mit der von Panasonic mitgelieferten Product Recovery DVD-ROM installierten Betriebssystems garantiert.

Einige Teile der Software auf der Product Recovery DVD-Rom dürfen in Abhängigkeit vom Modell nicht installiert werden.

*27 <Nur für MUI OS-Modell>

Muss vor dem Gebrauch installiert werden.

*28 Muss vor dem Gebrauch installiert werden.

*29 Wiederherstellungs-DVD-ROM erforderlich.

*30 Der verdeckte Modus funktioniert während der Rekalibrierung der Batterie möglicherweise nicht korrekt.

*31 Diese Geschwindigkeiten entsprechen den Standards IEEE802.11a+b+g+n.

Tatsächliche Geschwindigkeiten können davon abweichen.

*32 Steht zur Verfügung bei Einstellung auf "WPA-PSK", "WPA2-PSK" oder "none".

*33 Steht nur zur Verfügung, wenn HT40 durch den Computer aktiviert wurde und der zugehörige Zugangspunkt HT40 unterstützt.

Beschränkte Standardgarantie

PANASONIC COMPUTERPRODUKTE EUROPA

Panasonic Computerprodukte Europa (nachfolgend "Panasonic" genannt) wird dieses Produkt (ausgenommen die Software, die in einem anderen Abschnitt dieser Garantieerklärung behandelt wird) ab dem Datum des Ersterwerbs mit neuen oder erneuerten Teilen reparieren, falls ein Materialfehler oder ein Herstellungsmangel vorliegt. Diese Garantie gilt nur für neue im Europäischen Wirtschaftsraum (EWR) oder in der Schweiz oder der Türkei erworbene Panasonic Toughbooks. Panasonic (oder Panasonics autorisierter Service-Provider) ist bestrebt, Ihr Gerät innerhalb von 48 Stunden nach Empfang in unserem Service-Center zu reparieren. Für den Versand in Länder außerhalb der Europäischen Union können zusätzliche Kosten anfallen. Panasonic wird alle angemessenen Anstrengungen unternehmen, um diesen Service zu gewährleisten.

Diese Garantie deckt nur Fehler aufgrund von Materialfehlern oder Herstellungsmängeln, die im Rahmen einer üblichen Benutzung während der unten genannten, anzuwendenden Laufzeit der Service-Vereinbarung auftreten. Falls ein Produkt (oder ein Teil davon) ersetzt wird, überträgt Panasonic das Eigentum an diesem Ersatzprodukt (oder Teil) an den Kunden und der Kunde überträgt das Eigentum an den ersetzten Produkten (oder Teilen) an Panasonic.

Laufzeit der Service-Vereinbarung – ab dem Datum des Ersterwerbs

- Toughbooks – 3 Jahre
- Zubehör, das im Originalpaket enthalten ist – 3 Jahre
- Zusätzliche, von Panasonic hergestellte Peripheriegeräte – 1 Jahr
- Batterien – 6 Monate

Diese Garantie wird ausschließlich dem Ersterwerber gewährt. Ein Kaufbeleg oder ein anderer Nachweis des Datums des Ersterwerbs wird verlangt werden, bevor eine Garantieleistung erbracht wird.

Beschränkungen und Ausschlüsse:

Diese Garantie deckt nicht und gilt nicht für:

- Gebrochene oder gespaltene LCD-Bildschirme
- Defekte Pixel auf Notebook-Displays und LCD-Bildschirmen bis zu 0,002 %
- Schaden, der auf Brand, Diebstahl oder höhere Gewalt zurückzuführen ist
- Schaden, der von Umwelteinflüssen (elektrische Stürme, Magnetfelder usw.) verursacht wurde
- Schaden, der nicht im üblichen Betrieb verursacht wurde
- Reparatur von Schaden, der nur kosmetischer Art ist oder der die Funktionalität des Produkts nicht beeinflusst, wie Abnutzung durch Gebrauch, Kratzer und Beulen
- Fehler, die von Produkten verursacht wurden, die nicht von Panasonic geliefert wurden
- Fehler, die das Ergebnis von Veränderungen, Unfällen, Missgeschicken, falscher oder unzulässiger Benutzung oder Nachlässigkeit sind
- Eindringen von Flüssigkeit oder anderer Fremdkörper in das Gerät
- Fehlerhafte Installation, unvorschriftsmäßiger Betrieb oder unsachgemäße Wartung
- Ungeeignete Verbindungen mit Peripheriegeräten
- Fehlerhafte Einstellung von Benutzersteuerungen, wie Funktionseinstellungen
- Änderung oder Wartung von jemand anderem als Panasonic oder den von Panasonic autorisierten Service-Providern
- Produkte, die kurzfristig vermietet oder als Leasinggegenstand verwendet werden
- Produkte, deren Seriennummer entfernt wurde, sodass es unmöglich wird, die Erfüllung der Garantiebedingung eindeutig zu bestimmen

DIESE PRODUKT IST NICHT BESTIMMT FÜR DEN GEBRAUCH, ODER DEN TEILGEBRAUCH, FÜR NUKLEARANLAGEN/SYSTEME, FLUGSICHERUNG/FLUGSTEUERUNG, ODER FLUG COCKPIT SYSTEME¹. PANASONIC ÜBERNIMMT KEINE VERANTWORTUNG UND HAFTUNG FÜR DEN GEBRAUCH DIESES SYSTEMS IN DIESEN GENANNTEN FÄLLEN.

¹ FLUG COCKPIT SYSTEME beinhalten Class2 Electrical Flight Bag (EFB) Systeme und Class1 EFB Systeme die während der kritischen Phase des Fluges (z. Bsp: während des Starts oder der Landung) und/oder befestigt am Flugzeug. Class1 EFB Systeme und 2 EFB Systeme sind durch die FAA: AC (Advisory Circular) 120-76A or JAA: JAA TGL (Temporary Guidance Leaf lets) No.36 festgelegt.

Es gibt außer den oben genannten keine anderen ausdrücklichen Gewährleistungen.

Wir empfehlen den Kunden dringend, eine Sicherungskopie ihrer Daten anzulegen, bevor sie ihr Gerät an einen autorisierten Service-Provider senden.

Panasonic haftet nicht für den Verlust von Daten oder andere Begleit- oder Folgeschäden, die aus der Verwendung dieses Produkts oder aus irgendeiner Verletzung dieser Garantie entstehen. Alle ausdrücklichen und stillschweigenden Gewährleistungen, einschließlich der Gewährleistungen ausreichender Qualität und Eignung für einen bestimmten Zweck, sind auf die oben genannte, anzuwendende Garantiefrist beschränkt. Panasonic haftet nicht für einen indirekten, konkreten oder mittelbaren aus der Verwendung dieses Produkts entstehenden Verlust oder Schaden (einschließlich, jedoch nicht beschränkt auf einen Verlust von Gewinnen) oder für eine Verletzung dieser Garantie.

Diese beschränkte Garantie verleiht Ihnen bestimmte gesetzliche Ansprüche und Sie haben möglicherweise noch andere Rechte, die von Land zu Land unterschiedlich sind. Für eine umfassende Bestimmung Ihrer Rechte müssen Sie die geltenden Landesgesetze zu Rate ziehen. Diese beschränkte Garantie ist zusätzlich und berührt irgendwelche aus einem Kaufvertrag oder dem Gesetz hervorgehenden Rechte nicht.

Beschränkte Standardgarantie

PANASONIC COMPUTERPRODUKTE EUROPA

Datenspeicherungsmedien

Datenspeicherungsmedien sind diejenigen Medien, auf denen das Betriebssystem, die Treiber und Programme des Geräts, die ursprünglich von Panasonic installiert wurden, gespeichert sind. Diese Medien werden anfänglich mit dem Gerät geliefert.

Panasonic garantiert Ihnen nur, dass die Diskette(n) oder anderen Medien, auf denen die Programme geliefert werden, bei üblicher Benutzung für einen Zeitraum von sechzig (60) Tagen ab dem durch Ihren Kaufbeleg nachgewiesenen Datum der Lieferung derselben an Sie frei von Materialfehlern und Herstellungsmängeln sind.

Dies ist die einzige Garantie, die Ihnen Panasonic gewährt. Panasonic garantiert nicht, dass die in den Programmen enthaltenen Funktionen Ihren Anforderungen entsprechen oder dass der Betrieb der Programme ununterbrochen oder fehlerfrei sein wird. Panasonics gesamte Haftung und Ihr ausschließlicher Anspruch gemäß dieser Garantie ist auf den Ersatz einer defekten Diskette oder eines anderen Mediums beschränkt, das zusammen mit einer Kopie des Kaufbelegs innerhalb der zuvor genannten Garantiefrist an ein von Panasonic autorisiertes Service-Center gesandt wird.

Panasonic entsteht keine Verpflichtung aufgrund irgendwelcher Mängel an den Disketten oder anderen Medien, auf denen die Programme geliefert werden, die das Ergebnis Ihrer Lagerung derselben sind, oder aufgrund von Mängeln, die durch einen anderen Betrieb der Diskette(n) oder anderen Medien als in dem Produkt oder durch einen Betrieb unter anderen als den von Panasonic angegebenen Bedingungen verursacht wurden, oder durch Veränderung, Unfall, falsche oder unzulässige Benutzung, Nachlässigkeit, falsche Handhabung oder Anwendung, fehlerhafte Installation oder Einstellung von Benutzersteuerungen, unsachgemäße Wartung, Änderung oder durch einen Schaden, der höherer Gewalt zuzuschreiben ist. Des Weiteren entsteht Panasonic keine Verpflichtung aufgrund irgendwelcher Mängel der Diskette(n) oder anderen Medien, wenn Sie ein Programm geändert oder zu ändern versucht haben. Die Geltungsdauer der stillschweigenden Gewährleistungen, sofern solche vorliegen, ist auf sechzig (60) Tage beschränkt.

Vorinstallierte Software

Als vorinstallierte Software wird die von Panasonic versandte und vorher geladene Software bezeichnet, nicht die von einem Dritten oder Vertriebspartner geladene Software.

Panasonic und seine Lieferanten übernehmen keine Gewährleistung, weder ausdrücklich, stillschweigend noch gesetzlich, in Bezug auf die mit dem Produkt gelieferte und für den Erwerber lizenzierte Software, ihre Qualität, Leistung, Marktgängigkeit oder Eignung für einen bestimmten Zweck. Panasonic gewährleistet nicht, dass die in der Software enthaltenen Funktionen dauerhaft oder fehlerfrei sein werden. Panasonic übernimmt kein Risiko für und wird auf keinen Fall für irgendwelche Schäden haftbar sein, einschließlich, jedoch nicht beschränkt auf einen konkreten, Begleit- oder Folgeschaden oder einen Schadensersatz, die aus der Nichteinhaltung der Gewährleistung oder Nichterfüllung des Vertrags, Fahrlässigkeit oder einer anderen Rechtstheorie entstehen, einschließlich, jedoch nicht beschränkt auf den Verlust von Firmenwert, Gewinnen oder Einnahmen, Nutzungsausfall der Programme oder Produkte oder eines damit verbundenen Geräts, Kapitalkosten, Kosten irgendeiner Ersatzbeschaffung von Geräten, Anlagen oder Serviceleistungen, Ausfallkosten oder Ansprüche irgendeiner mit diesen Schäden befassten Partei.

Einige Länder erlauben den Ausschluss oder die Beschränkung von Begleit- oder Folgeschäden oder Beschränkungen der Geltungsdauer einer stillschweigenden Gewährleistung nicht, deshalb gelten die oben genannten Beschränkungen oder Ausschlüsse möglicherweise nicht für Sie. Diese beschränkte Garantie verleiht Ihnen bestimmte gesetzliche Ansprüche und möglicherweise haben Sie noch andere Rechte, die von Land zu Land unterschiedlich sind. Für eine umfassende Bestimmung Ihrer Rechte müssen Sie die geltenden Landesgesetze zu Rate ziehen.

Kontakte

Anschrift

Panasonic Computer Products Europe
Service Centre
Building B4,
Wyncliffe Road,
Pentwyn Industrial Estate,
Cardiff, United Kingdom
CF23 7XB

Webseite

<http://www.toughbook.eu/>

Helpdesk

Englisch sprechender Service
Deutsch sprechender Service
Französisch sprechender Service
Italienisch sprechender Service
Spanisch sprechender Service
E-Mail-Adresse

+44 (0) 8709 079 079
+49 (0) 1805 410 930
+33 (0) 1 55 93 66 60
+39 (0) 848 391 999
+34 (0) 901 101 157
toughbooksupport@eu.panasonic.com

Tschechisch sprechender Service
Ungarisch sprechender Service
Polnisch sprechender Service
Rumänische sprechender Service
Slowakisch sprechender Service
E-Mail-Adresse

+420 (0) 800 143234
+36 (0) 6800 163 67
+48 (0) 800 4911558
+40 (0) 800 894 743
+421 (0) 800 42672627
toughbooksupport@csg.de

Zahlungen

toughbookservicepayments.cardiff@eu.panasonic.com



Als ENERGY STAR® -Partner ist durch Panasonic Corporation sichergestellt, daß dieses Gerät die Vorschriften zur Energieeinsparung nach den ENERGY STAR® -Vorgaben erfüllt. Nach Freigabe der verfügbaren Einstellungen für Energieeinsparung werden Panasonic-Computer nach Verstreichen eines bestimmten Zeitintervalls ohne Bedienungsvorgang in einen Ruhezustand mit geringer Leistungsaufnahme versetzt, um dem Benutzer Energiekosten einzusparen.

-Zusammenfassung des internationalen ENERGY STAR® -Programms für Büromaschinen-

Das internationale ENERGY STAR® -Programm für Büromaschinen ist eine internationale Initiative zur Förderung der Energieeinsparung beim Einsatz von Computern und anderen Büromaschinen. Das Programm fördert die Entwicklung und Verbreitung von Produkten mit Funktionen, die den Energieverbrauch wirksam reduzieren. Das Programm ist als offenes System organisiert, an dem Unternehmen freiwillig teilnehmen können. Zielprodukte sind Büromaschinen wie Computer, Bildschirme, Drucker, Faxgeräte und Kopierer. Das Logo und die Vorgaben sind für alle teilnehmenden Staaten einheitlich.

22-G-1

Name und Adresse des Importeurs entsprechend der EU-GPSD (General Product Safety Directive) 2001/95/EG Art.5

Panasonic Computer Products Europe, Panasonic Marketing Europe GmbH

Hagenauer Straße 43

65203 Wiesbaden

Deutschland

© Panasonic Corporation 2010

Gedruckt im Vereinigten Königreich

UK0410-0
CPE02234ZA